

SAMYUNG ENC

N430/NF430 USER MANUAL





Industry Canada

Het gebruik is gebonden aan twee voorwaarden (1) dit apparaat mag geen interferentie veroorzaken en (2) dit apparaat moet interferenties accepteren, ook als deze interferenties een ongewenst effect hebben op dit apparaat.

FCC Statement

Dit apparaat is getest en voldoet aan de richtlijnen van een klasse B digitaal apparaat, op grond van Deel 15 van de FCC Rules. Deze regels zijn ontwikkeld om te zorgen voor een redelijke bescherming tegen schadelijke interferentie bij een normale installatie. Dit apparaat genereert, gebruikt en kan radio frequentie uitstralen en kan, indien het niet wordt gebruikt of geïnstalleerd overeenkomstig de instructies, schadelijke interferentie veroorzaken op radio communicatie. Het is niet gegarandeerd dat interferentie niet kan optreden onder bepaalde omstandigheden. Als dit apparaat schadelijke interferentie veroorzaakt bij de ontvangst van radio of televisie, wat kan worden vastgesteld door het apparaat aan en uit te zetten, kan de gebruiker trachten deze interferentie te verhelpen door middel van de volgende maatregelen:

- 1- Verplaats of verstel de antenne.
- 2- Vergroot de afstand tussen het apparaat en de ontvanger.
- 3- Verbindt het apparaat met een voeding die niet hetzelfde is als waar de ontvanger op is aangesloten.
- 4- Raadpleeg de dealer / distributeur of een technisch expert.
- 5- Gebruik een afgeschermd kabel.

Belangrijk

Het is de verantwoordelijkheid van de eigenaar om deze unit zo te installeren dat deze geen ongelukken, persoonlijke verwondingen of schade aan eigendommen kan veroorzaken. De gebruiker van dit toestel is persoonlijk verantwoordelijk voor veilige scheepsbewegingen.

Global Positioning System: Global Positioning System (GPS) wordt onderhouden door de overheid van de VS. Deze is alleen verantwoordelijk voor het functioneren, de accuraatheid en het onderhoud. Het GPS systeem kan wijzigen, wat effect kan hebben op de accuraatheid en het functioneren van GPS apparatuur, waar dan ook in de wereld.

Installatie: Als de installatie niet op juiste wijze geschiedt, kan de unit niet naar behoren functioneren. Als u twijfelt, neem dan contact op met uw Samsung dealer. Let op, dat als u gaten maakt, deze op een veilige plaats zijn en de structuur van het schip niet aantasten.

SAMYUNG ENC IS NIET VERANTWOORDELIJK ALS DIT APPARAAT ZO DANIG WORDT GEBRUIKT DAT ER EEN RISICO BESTAAT OP ONGELUKKEN, SCHADE OF ONWETTELIJK GEBRUIK.

Geldende Taal: Deze garantieverklaring, instructiehandleiding, gebruikersinstructie en andere informatie gerelateerd aan dit product (documentatie) kan worden vertaald, of is vertaald in een andere taal (vertaling). Indien er een conflict is tussen enige vertaling van de documentatie is de versie in de Engelse taal de officiële versie van deze documentatie. Deze handleiding beschrijft de installatie procedure op het moment van printen. Samsung Enc behoudt zich het recht voor veranderingen in de specificaties aan te brengen zonder waarschuwing vooraf.

Copyright © 2009 Samsung ENC, Republiek Korea, alle rechten voorbehouden.
Nederlandse vertaling copyright © 2012, Rcom, Nederland, alle rechten voorbehouden.

Presentatie

Bedankt dat u een Samsung product heeft gekocht. Deze handleiding bevat een uitleg hoe u dit toestel kan installeren, bedienen en onderhouden.

VEILIGHEIDS INSTRUCTIES



Elektronische kaarten die op een kaartplotter worden getoond, worden geacht accuraat en betrouwbaar te zijn, maar deze zijn niet bedoeld om officiële kaarten te vervangen; de kaarten dienen altijd uw leidraad te zijn voor het uitvoeren van veilige navigatie. Daarom wijzen wij u erop dat u de officieel gepubliceerde en goedgekeurde nautische kaarten aan boord moet hebben en gebruiken.



Leest u deze handleiding goed door voordat u de apparatuur de eerste keer gaat gebruiken. Als u vragen heeft kunt u contact opnemen met de klantenservice of uw lokale dealer of distributeur. Extreme blootstelling aan hitte kan schade aan de kaartplotter ten gevolge hebben. Het niet juist aansluiten van de voeding zal ernstige schade aan de kaartplotter toebrengen en is niet gedekt door de garantie. Het apparaat niet demonteren. De kaartplotter bevat gevaarlijke circuits met hoog voltage, waar uitsluiten ervaren technische mensen aan kunnen werken. Het blootstellen van het scherm aan UV straling kan de levensduur van het LCD scherm verkorten. Deze beperking is een gevolg van de huidige technologie van het LCD scherm. Oververhitting kan verlies van contrast veroorzaken en in extreme gevallen, het donkerder worden van het scherm. Problemen die ontstaan door oververhitting kunnen verdwijnen als de temperatuur daalt.



Adviezen m.b.t het reinigen van het scherm

Het schoonmaken van het scherm is een belangrijke handeling en moet met de grootste zorg worden uitgevoerd. De procedure is als volgt: Gebruik een doekje of lensdoekje en een schoonmaakspray op basis van Isopropanol (een standaard spray, in de handel verkrijgbaar voor het reinigen van computerschermen). Vouw het doekje of lensdoekje in een driehoekige vorm, bevochtig een hoek en beweeg met uw wijsvinger het doekje over het oppervlak, waarbij telkens de voorgaande beweging wordt overlapt. Als het doekje te nat is, blijft er een zichtbare natte film achter en moet u de procedure herhalen. Als deze te droog is, zal het doekje niet gemakkelijk glijden en kan het oppervlak beschadigen.



Als u technisch advies of hulp nodig heeft, kunt u contact opnemen met de dichtstbijzijnde erkende Samsung dealer of u kunt onze website bezoeken.







www.rcorn.nl

1 Inleiding	5
1-1 Algemene informatie.....	9
1-2 Specificaties.....	9
1-3 Levering	10
1-4 Optionele accessoires.....	10
2 Beginnen	11
2-1 Installatie	11
2-1-1 Montage op steun	11
2-1-2 Verzonken montage	12
2-2 Toetsen	13
2-3 NAVIONICS SD Card	14
2-4 Kaart selectie.....	14
2-5 Simulatie mode.....	14
2-6 Databalk	15
2-7 Kompas	16
2-8 Multi-venster schermen	17
3 Algemene Bediening	19
3-1 Handmatig / Auto Power aan en uit	19
3-2 Helderheid, Nachtstand en Achtergrond.....	20
3-3 Het Schermen venster	20
 3-4 Kaart	22
3-4-1 Kaart scherm	22
3-4-2 Latitude en longitude	23
3-4-3 Kaart schaal	23
3-4-5 Een kaart symbool zoeken	24
3-4-6 S-Map doorzoeken	24
3-4-7 Kaartsymbolen en informatie.....	25
3-4-8 Navigatie introductie	25
3-4-9 Naar een waypoint gaan of een punt op de kaart	26
3-4-10 Een route volgen.....	26
3-4-11 Afstand en peiling calculator.....	27
3-4-12 Geprojecteerde koers	27
3-4-13 Een kaart symbool vinden	28
3-4-14 Traject & Logboek instellingen in het kaart venter	28
 3-5 Sonar	28
3-5-1 Uitleg van het scherm	29
3-5-2 Mode.....	29
3-5-3 Enkele en dubbele frequentie fish finding	30
3-5-4 Bereik	31
3-5-5 Versterking.....	32

	3-5-6 Sonar beeldscherm	33
	3-5-7 Geen splitsing	34
	3-5-8 Gesplitste Zoom en Hele Scherm Zoom	34
	3-5-9 Gesplitste bodem	35
	3-5-10 Gesplitst 50/200kHz	36
	3-5-11 Gesplitste A-Scoop	36
	3-6 Snelweg	37
	3-7 Meters	37
	3-8 Waypoints	38
	3-8-1 Een nieuw waypoint creëren	38
	3-8-2 Een waypoint verplaatsen	38
	3-8-3 Een bestaand waypoint wijzigen	38
	3-8-4 Een waypoint verwijderen	39
	3-8-5 Een waypoint zoeken	39
	3-8-6 Waypoints sorteren	39
	3-8-7 Alle waypoints verwijderen	39
	3-9 Routes	40
	3-9-1 Een route vanuit een kaart scherm creëren	40
	3-9-2 Een route vanuit een route scherm creëren	41
	3-10 Satellieten	42
	3-10-1 Satelliet informatie	42
	3-11 Getijden	43
	3-12 AIS	44
	3-12-1 AIS schepen bekijken	44
	3-12-2 AIS schermen	44
	3-13 DSC	46
	3-13-1 Distress	46
	3-13-2 Positiebepaling	47
	3-14 NAVTEX	48
	3-15 Motorstoringen	48

4 Geavanceerde Instellingen 49

	4-1 System Configuratie	49
	4-1-1 Taal	49
	4-1-2 Kaart selectie	49
	4-1-3 Buzzer volume	49
	4-1-4 Auto power	49
	4-1-5 Functies	49
	4-1-6 Fabrieksinstellingen	49
	4-1-7 Info	49
	4-2 Kaart Instellingen	50
	4-2-1 Rotatie	51

	4-2- Palet	51
	4-2-3-1 Algemeen (NAVIONICS).....	51
	4-2-3-2 Algemeen (S-MAP)	51
	4-2-4-1 Land & Zee (NAVIONICS)	51
	4-2-4-2 Land & Zee (S-MAP).....	52
	4-2-5 Kaart datum	52
	4-2-6 NMEA datum offset	52
	4-2-7 Kaart verschuiving	52
	4-2-8 Herstel beginwaarden.....	52
	4-3 Sonar Instellingen.....	53
	4-3-1 Frequentie.....	53
	4-3-2 Palet.....	53
	4-3-3 Scroll snelheid	53
	4-3-4 Cijfergrootte	53
	4-3-5 Vis.....	53
	4-3-6 Geavanceerde instellingen	53
	4-3-7 Fabriekinstellingen	53
	4-4 GPS Instellingen	54
	4-4-1 GPS Bron	54
	4-4-2 DGPS Bron	54
	4-4-3 Statische Navigatie.....	54
	4-4-4 Snelheidsfilter	54
	4-4-5 Koersfilter	54
	4-4-6 Lat/Lon d.p's	54
	4-4-7 Bootsnelheid	54
	4-4-8 Magnetische variatie	54
	4-5 Traject & Logboek Instellingen	55
	4-5-1 Traject.....	55
	4-5-2 Logboek.....	55
	4-6 Geheugen Instellingen.....	56
	4-6-1 Opslaan	56
	4-6-2 Laden	56
	4-6-3 Wissen.....	56
	4-6-4 Formatteren	57
	4-6-5 Beeld opslaan.....	57
	4-7 AIS Instellingen	57
	4-7-1 Weergave filter	57
	4-7-2 Alarm opties	58
	4-7-3 Weergave opties.....	58
	4-7-4 Herstel beginwaarden.....	58
	4-8 Alarmen	59
	4-8-1 Diepte.....	59
	4-8-2 Ondiepte.....	59
	4-8-3 Temperatuur	59
	4-8-4 Temperature variatie.....	59
	4-8-5 Lage accuspanning.....	59
	4-8-6 Navigatie alarmen.....	59
	4-8-7 AIS.....	59
	4-8-8 DGPS.....	59
	4-8-9 Herstel beginwaarden.....	59



4-9 Overige	60
4-9-1 Simulatie.....	60
4-9-2 Waypoint	60
4-9-3 GPS	60
4-9-4 Eenheden.....	60
4-9-5 Communicatie.....	60
4-9-6 Tijd	60
4-9-7 Herstel beginwaarden.....	60

5 INSTALLATIE..... 61

5-1 Opties en Accessoires	61
5-2 Aansluitingen	62
5-3 Voeding / Data Kabel	62
5-4 GPS Antenne	63
5-4-1 Externe Antenne	63
5-4-2 De Antenna via NMEA	63
5-5 Sonar	64
5-6 NMEA 0183	65
5-7 Instellen en Testen	65

1 Inleiding

1-1 Algemene Informatie

De Samyung kaartplotter is een precisie GPS kaartplotter met een hoogwaardige ontvanger voor het Global Positioning System van satellieten, die u exacte locatiegegevens verschaft met zeer veel extra navigatie functie. Sommige functies vereisen dat u optionele apparaten en/of sensoren installeert.

De Samyung kaartplotter kan worden aangesloten op externe apparatuur met NMEA 0183 en NMEA 2000 interfaces en beeldscherm informatie.

Zoals o.a.:

- NAVTEX
- AIS ontvanger
- DSC Marifoon
- Transducers & sensoren
- Automatische piloot

1-2 Specificaties

[N430, NF430]

ALGEMEEN	
Soort	Details
Afmetingen	129 mm(H) x 183 mm(B) x 113.5 mm(D)
Beeldscherm	4.3 "Diagonaal, TFT kleur, 480 x 272 pixels
Voedingsspanning	10 ~ 35 V DC
Stroomverbruik	N 430
	NF 430
	13.8 V 130 mA - LCD geen backlight 240 mA - LCD volledig backlight
	13.8 V 270 mA - LCD geen backlight 400 mA - LCD volledig backlight
Bedrijfstemperatuur	-10° ~ 50°C
ALARMEN	
Gebruiker instelbaar: Aankomst radius, anker, XTE, gevaar, lage accuspanning, geen (D)GPS ontvangst, gevaarlijke AIS schepen.	
GPS NAVIGATIE	
Type Kaart	NAVIONICS SD Kaart
Gebruikerskaart	SD Kaart
Waypoints	Tot 10,000, met voorkeuren, of door de gebruiker gedefinieerde alfanumerieke namen tot maximaal 8 karakters.
Routes	100 Routes, met maximaal 100 waypoints per route
Trajecten	Op tijd of afstand, 10 trajecten van 15,000 waypoints
Kaart datums	216 Kaart datums, Een (1) door de gebruiker te bepalen kaartverschuiving.
Kaartschaal	0.2 tot 500 nm voor de kaart (kaart afhankelijk) tot 0.005 nm in plotter modus.
COMMUNICATIE	
NMEA	NMEA 0183: 4800, 9600, 38400 baud
NMEA 0183 Inputs van compatibel instrumenten	DBK, DBS, DBT, DPT, GGA, GLL, GNS, GGA, GSV, HDG, HDT, MDA, MTA, MTW, MWD, MWV, RMC, RPM, VHW, VTG, VWT, ZDA
NMEA 0183 Outputs, voor compatibel instrumenten	APA, APB, BWR, GGA, GLL, GSA, GSV, RMB, RMC, VTG, XTE, XDR, ZDA, PLT

1-3 Levering

Items	Referentie	
	N430	NF430
Beeldscherm	N430-E	NF430-E
Montagesteun	N430-DB	
Beeldschermkap	Z8-2M-05	
Bevestigingsschroef montagekap	N430-BP	
Beschermkap	N430-CB	
Gebruiks handleiding(NL)	N430-ME	
Quick User Guide(E)	N430-BE	
GPS Antenne Standaard type	57745	
GPS Antenne + GPS Antenne montagesteun	SAN-60-10	
Zekering	527-2002-1Q	
P7 of P23	X	P7 or P23

1-4 Optionele Accessoires

Model	Referentie	
Inbouw montage kit (Inclusief schroeven)	N430-TK	O (OPTION)

2 Beginnen

2-1 Installatie

De kaartplotter wordt geleverd met een montagesteun en inbouw montage kit. U kunt een van deze monteren al naar gelang uw eigen voorkeur.

2-1-1 Montage op steun

Voor de installatie moet u zeker zijn dat het betreffende oppervlak sterk genoeg is om het gewicht van de kaartplotter te dragen. Nadat u een locatie heeft bepaald, kunt u de voet bevestigen met de bijgeleverde schroeven.

Het scherm vastmaken:

- 1 Til de display op en plaats de groef van het display in de geleider van de steun.
- 2 Druk de display voorzichtig in de geleider tot deze niet verder gaat.
- 3 Draai de knop met de klok mee om hem vast te zetten.

Het scherm verwijderen:

- 1 Zet het apparaat uit.
- 2 Draai de knop tegen de klok in totdat de display verwijderd kan worden.

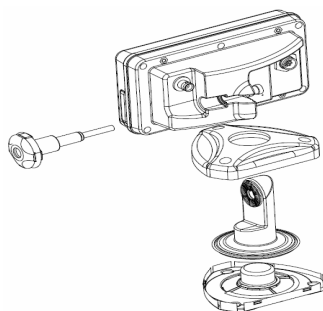

2-1-2 Verzonken montage

- 1 Bepaal de locatie voor verzonken montage.
- 2 Boor een gat in het gebied wat later met een zaag verwijderd wordt.
- 3 Verwijder het deel van het paneel met een zaag
- 4 Boor vier gaten voor de bevestigingsdraadeinden.
- 5 Bevestig de draadeinden in de kaartplotter en schuif ze in de bevestigingsgaten.
- 6 Bevestig de kaartplotter in het paneel met behulp van de bijgeleverde ringen en moeren.

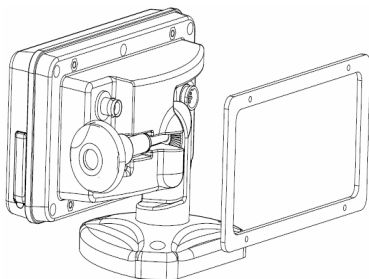

2-2 Toetsen

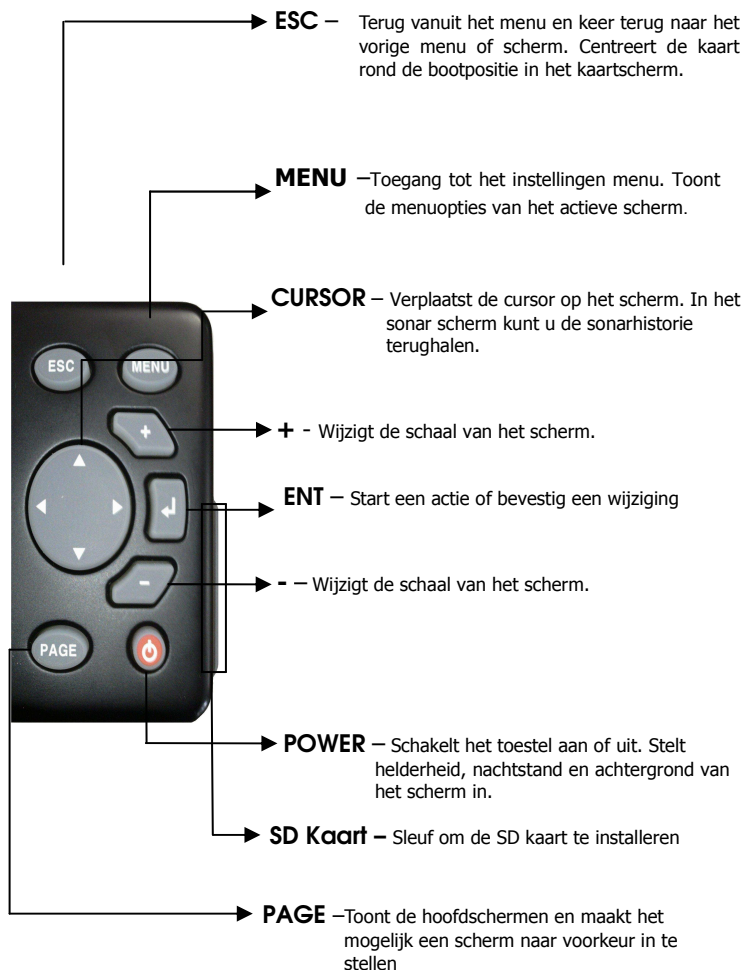

2-3 NAVIONICS SD Kaart

Deze paragraaf geeft instructies voor het plaatsen en verwijderen van de NAVIONICS SD kaart.

Plaatsen van de SD Kaart

- 1 Hou de SD kaart zo dat het Navionics label zichtbaar is.
- 2 Open de sleuf druk de kaart voorzichtig in de gleuf; druk de kaart naar binnen totdat een klik hoorbaar is, sluit daarna de sleuf weer af.



Verwijderen van de SD Kaart

- 1 Schakel het toestel uit.
- 2 Open de sleuf en druk de SD kaart naar binnen totdat deze vrijgegeven wordt.
- 3 Sluit de sleuf.

	<p>Plaats de Navionics SD kaart op de juiste manier. (GEBRUIK GEEN GEWELD) Sluit de SD kaartsleuf goed af.</p> <p>Verwijder de SD kaart niet gedurende lezen en of schrijven.</p>
---	---

2-4 Kaart selectie

De gebruiker kan kiezen tussen het gebruik van de standaard geïnstalleerde S-map of een NAVIONICS SD kaart (optioneel).

Om het gebruikte kaarttype in te stellen,

Kaartselectie

- 1 Druk op de **MENU** Knop.
- 2 Selecteer het systeem instellingen icoon.
- 3 Selecteer Kaart om uw keuze te maken.

	<p>Een NAVIONICS SD kaart is optioneel. U kunt deze aanschaffen via de dealer waar u de kaartplotter heeft aangeschaft.</p>
---	--

2-5 Simulatie Mode

Simulatie Mode is goed voor oefening in het gebruik van het toestel wanneer de satelliet signalen en interne alarmen niet beschikbaar zijn. In de simulatie mode schakelt het toestel de GPS ontvanger uit en negeert het toestel de data van alle optionele apparaten.

Er zijn twee simulatie modes.

- **Normaal:** Stelt de gebruiker in staat het eigenlijke gebruik van het apparaat te oefenen zonder satelliet verbinding.
- **Demo:** Simuleert bootverplaatsing langs een route met een bepaalde snelheid en toont de verschillende functies van het apparaat.

	<p>Probeer niet op het water te navigeren als de simulatie mode actief is. Wanneer de simulatie mode actief is werkt de GPS ontvanger niet.</p>
---	--

2-6 Databalk

De Databalk geeft nuttige navigatie informatie weer bovenin het scherm.

35°05.152'N	SOG	0.0	kn	03/Mar/11
129°04.278'E	COG	110	시간	23:31

De Databalk weergeven

- 1 Druk op **MENU** en selecteer **Databalk**.
- 2 Selecteer **Databalk**.

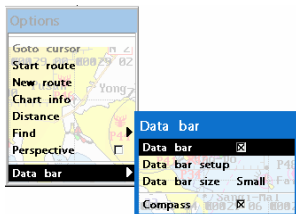

De gegevens in de databalk instellen

- 1 Druk op **MENU** en selecteer **Databalk**.
- 2 Selecteer **Databalk**, dan **Databalk configuratie**.
- 3 Ga met de cursor naar het dataveld dat gewijzigd moet worden en druk **↓**.
- 4 Selecteer **Data type**.
- 5 Selecteer de gewenste data die in dit veld weergegeven moet worden en druk op **↓**.
- 6 Herhaal deze stappen indien nodig.

De Databalk grootte kiezen

- 1 Druk op **MENU** en selecteer **Databalk**.
- 2 Selecteer **Databalk**, dan **Databalk Grootte**.
- 3 Selecteer de gewenste grootte van de databalk.

[Groot]

E	100	110	120	130	140	150	160	170
35°05.152'N	SOG	0.0	kn					
129°04.277'E	COG	129						

[Klein]

	70	80	E	100	110	120	130	140	150
35°05.152'N	SOG	0.0	kn	03/Mar/11					
129°04.278'E	COG	110	시간	23:31					

Tip: Als "Geen" wordt gekozen voor alle datavelden verdwijnt de databalk om ruimte te besparen voor de kaartweergave.

Tip: Indien een databalk ingesteld wordt voor een bepaald scherm, dan is deze databalk niet standaard van toepassing voor alle andere schermen.

2-7 Kompas

De Samsung kaartplotter berekent de kompas richting uit de samenstelling van GPS satellieten. Om de richting te kunnen berekenen moet de boot zich verplaatsen door het water.



Voor makkelijke uitlezing en herkenning is er een kompasnaald rechts bovenaan.



Wanneer het kompas wordt weergegeven, wordt altijd COG aangegeven in het dataveld. Ook als u navigeert naar een punt wordt COG en BRG altijd weergegeven in de databalk.



Tip

COG(Course Over Ground) – De koers die de boot voorligt.

BRG(Bearing) – De richting van de huidige bootpositie naar een bestemmingspunt.

Om de kompasbalk aan of uit te zetten:

- 1 Druk op **MENU** en selecteer **Databalk**.
- 2 Selecteer **Kompas**.

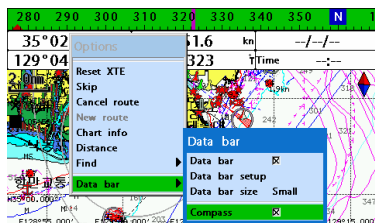

2-8 Multi-venster beeldschermen

De Samsung kaartplotter kan tot 4 vensters tegelertijd weergeven.

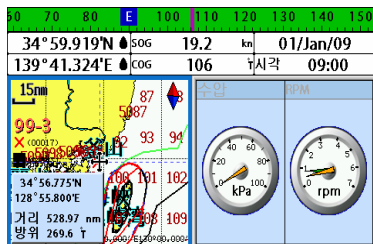

Afmetingen van een venster

wijzigen

- 1 Druk op **PAGE** en selecteer het **Splitsen** pictogram onderaan.
- 2 Druk op **▲** of **▼** om de hoogte van de vensters te wijzigen als er slechts twee vensters zijn. Als er meer dan 3 vensters zijn, druk op **▲**, **▼**, **◀** of **▶** om de hoogte van de vensters te wijzigen.



Een venster verwijderen

- 1 Houd **PAGE** ingedrukt om het venster te selecteren dat u wilt verwijderen.
- 2 Druk op **PAGE** en selecteer het **verwijderen** pictogram.



Een venster toevoegen

- 1 Druk op **PAGE** en selecteer het **Toevoegen** pictogram.
- 2 Selecteer het pictogram dat u wilt toevoegen.
- 3 Herhaal zonodig bovenstaande stappen.

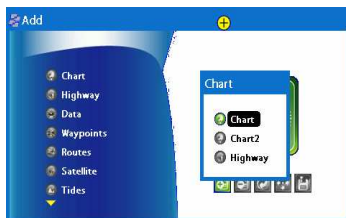

Vensters vervangen in het scherm

- 1 Houd **PAGE** ingedrukt om het te vervangen venster te activeren.
- 2 Druk op **PAGE**, selecteer het **Vervangen** pictogram.
- 3 Selecteer het pictogram dat nu weergegeven moet worden en druk dan op **↓**.

Het actieve venster

Om een actief venster te kunnen onderscheiden van de aanwezige vensters wordt het actieve venster door een oranje rand aangegeven. Houd **PAGE** ingedrukt om het actieve venster te wijzigen naar een volgend venster.

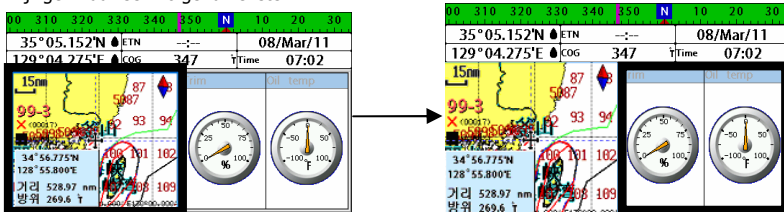

Favoriete schermen

De meest gebruikte schermen worden favoriete schermen genoemd en er kunnen tot zes favoriete schermen worden opgeslagen. Ook kan elk favoriet scherm de databalk en het kompas weergeven.

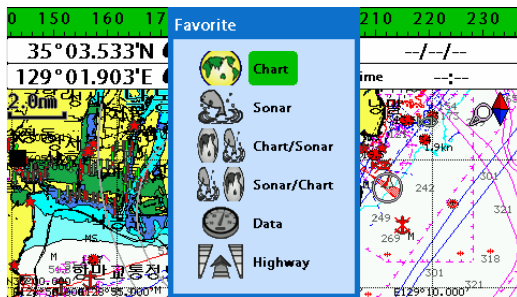

Een favoriet scherm weergeven

- 1 Druk tweemaal op **PAGE**.
- 2 Als bovenstaande venster verschijnt, selecteer dan het gewenste scherm.



Een favoriet scherm toevoegen

- 1 Richt een scherm in zoals gewenst.
- 2 Druk op **PAGE** om het hoofdscherm weer te geven.
- 3 Selecteer het **Opslaan** pictogram onderaan.
- 4 Selecteer een pictogram waar u het favoriete scherm wilt toevoegen. Als het nieuwe favoriete scherm toegevoegd wordt op een bestaand favoriet scherm, dan wordt het oude favoriete scherm overschreven door het nieuwe.

3 Algemene Bediening

3-1 Handmatig / Auto Power aan en uit

Handmatig aanzetten

Houd **Ⓢ** ingedrukt totdat het startscherm verschijnt. Als het waarschuwingsscherm verschijnt, druk dan op **Ⓢ** om te accepteren.

Handmatig uitzetten

Houd **Ⓢ** 5 seconden ingedrukt, er verschijnt een timer op het scherm. Als de toets wordt losgelaten voordat de countdown timer nul bereikt heft, blijft de kaartplotter aan.

Warning

S-MAP by Samyung electronic charts (ECs) are derived from geographical data - including official government charts - which we believe to be accurate. They are neither verified nor approved by Hydrographic Authorities. S-MAP by Samyung ECs are designed only to ease and speed navigation calculations and so must not be relied upon as a primary source of navigation information, but rather a backup to the use of official government charts and prudent navigation habits.

There is no direct relationship between the color of water areas and their depth. The navigator shall always query the area for depth information and use the official paper charts.

Press any key to accept.

3-2 Helderheid, Nachtstand en Achtergrond

De scherminstelling kan gewijzigd worden. Om instellingen te wijzigen druk kort op **Ⓢ**.

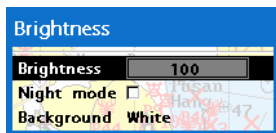

Helderheid

Om de helderheid in te stellen selecteer **Helderheid**, en druk op **⬅** om te dimmen of **➡** om helderder te maken. Druk op **ESC** om terug te gaan naar het vorige scherm.

Nachtstand

De Samsung kaartplotter heeft voorgeprogrammeerde instellingen om de weergave van het **Kaart** scherm aan te passen. De standaardinstelling is overdag weergave. Selecteer **Nachtstand** afhankelijk in welke stand het scherm staat op het moment van keuze.

Om de stand te wijzigen:

- 1 Selecteer **Nachtstand**.
- 2 Druk op **➡** of **⬇**.

Tip: Het scherm kan moeilijk afleesbaar zijn als de kaartplotter in **Nachtstand** staat wanneer het zonlicht te fel is.

Achtergrond

De achtergrondkleur kan gewijzigd worden. Deze keuze is persoonlijk. Kies de optie die de duidelijkste aflezing geeft bij bepaalde weersomstandigheden en inzichthoek.

3-3 Het Schermen venster

Druk op **PAGE** om het Schermen venster weer te geven en selecteer de gewenste functie.



Opmerking

- 1 Sommige functie pictogrammen vereisen optionele apparaten en aangesloten sensoren.
- 2 Als **PAGE** nogmaals ingedrukt wordt in dit hoofdvenster wordt het favorieten scherm weergegeven.



Kaart

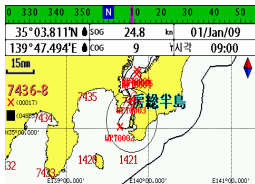

Sonar

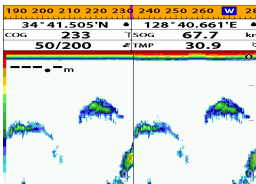

Snelweg

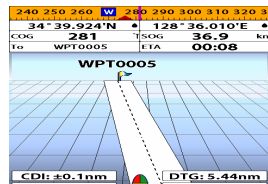

Data



Waypoints

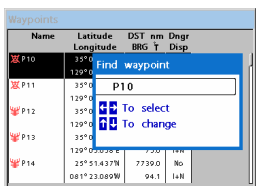

Routes

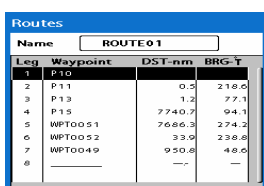

Satelliet

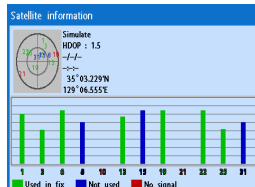

Getijden

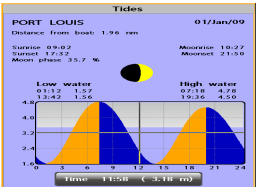

AIS

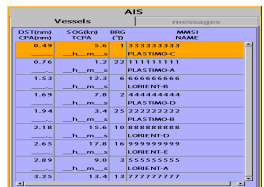

DSC

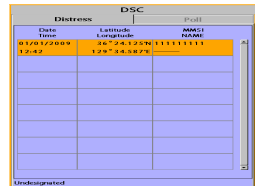

Navtex

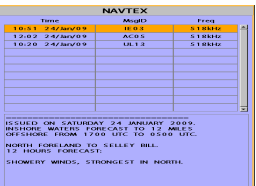

Motorfouten

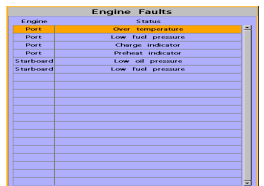



3-4 Kaart

Het **Kaart** scherm geeft voornamelijk alle relevante navigatie data weer, welke beschikbaar is op de voorgeprogrammeerde kaarten, inclusief boeien, lichten, kabels, dieptepeilingen, havens en getijd stations, in een overzichtelijke weergave.

3-4-1 Kaart scherm

Om naar het **Kaartscherm** te gaan:

- Druk op **PAGE** en selecteer het **Kaart** pictogram door op **↓** te drukken.

Een Standaard Kaart scherm weergave:

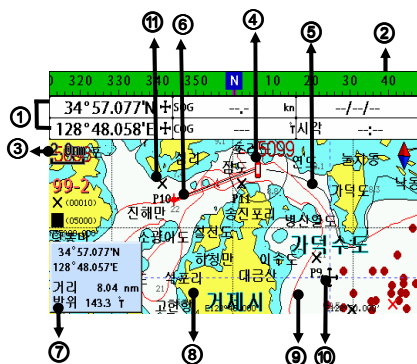

- ① Databalk. Om data in/uit te schakelen of te wijzigen welke data weergegeven wordt
- ② Kompas
- ③ Kaart schaal
- ④ Boot positie
- ⑤ Boot traject
- ⑥ Boot koers en CDI lijnen
- ⑦ Afstand en peiling van cursor vanaf de boot
- ⑧ Land
- ⑨ Zee
- ⑩ De cursor
- ⑪ Een normaal waypoint



De ingebouwde wereldkaart geeft onvoldoende detail voor navigatiedoeleinden. Als de kaartplotter voor navigatie wordt gebruikt moet altijd een Navionics SD kaart voor het gebied worden gebruikt.

3-4-2 Latitude en longitude

Latitude en longitude coördinaten definiëren een positie op de aardbol en kunnen worden weergegeven in de databalk.

In de databalk wordt de eigen bootpositie als volgt weergegeven:

- 47° 43.000' N of Z Latitude
- 003° 21.656' O of W Longitude

47° 43.000'N	003° 21.656'W
--------------	---------------

Echter, als de cursor verplaatst wordt dan worden de latitude en longitude in de databalk de positie van de cursor als volgt:

- + 47° 43.325 N or Z Latitude
- + 003° 29.607 O or W Longitude

47° 43.325'N	003° 20.607'W
--------------	---------------

Info

Latitude: Hoekafstand Noord of Zuid van de evenaar gemeten met lijnen die de aarde omcirkelen parallel aan de evenaar in graden van 0° tot 90°.

Longitude: Hoekafstand Oost of West van de nul meridiaan gemeten met lijnen die de aarde omcirkelen van de Noordpool naar de Zuidpool van 0° tot 180°.



Wees er zeker van dat wanneer de bootpositie wordt afgelezen, dit niet de cursor positie is.

3-4-3 Kaartschaal

De kaartschaal wijzigt door op te drukken om meer kaartinformatie / details weer te geven en door op te drukken om een groter overzicht van de kaart te verkrijgen.

Bij het drukken op of , wordt de kaartschaal in de linker bovenhoek van de kaart weergegeven.



3-4-5 Een kaart symbool zoeken

Deze functie is alleen beschikbaar als een NAVIONICS SD kaart is geïnstalleerd en het gebruik van deze kaart is geselecteerd.

Om een haven op naam te zoeken

- 1 Druk op **MENU**.
- 2 Selecteer **Zoeken**, dan **Havens op naam**.
- 3 Druk op **▲** of **▼** om een letter te kiezen, druk dan op **▶** voor de volgende letter.
- 4 Als de naam, of deel van de naam, van de haven is ingevoerd, druk op **↓**.
- 5 Na het zoekproces, selecteer een dichtstbijzijnde haven in de lijst, waarna de cursor op de geselecteerde haven in het kaartscherm komt te staan.

Havens & Diensten zoeken

- 1 Druk op **MENU**.
- 2 Selecteer **Zoeken**, dan **Havens & Diensten**.
- 3 Selecteer een dienst die u zoekt.
- 4 Na het zoekproces, selecteer een dichtstbijzijnde dienstlocatie in de lijst, waarna de cursor op de geselecteerde dienstlocatie in het kaartscherm komt te staan.

3-4-6 Zoeken in de S-Map

Deze functie is niet beschikbaar als een NAVIONICS SD kaart is geïnstalleerd en het gebruik van deze kaart is geselecteerd.

Havens en diensten zoeken

- 1 Druk op **MENU**.
- 2 Selecteer **Zoeken**, dan **Havens**.
- 3 Druk op **▲** of **▼** om een haven te selecteren, dan op **▶**.
- 4 Na het zoekproces, selecteer een dichtstbijzijnde haven in de lijst, waarna de cursor op de geselecteerde haven in het kaartscherm komt te staan.

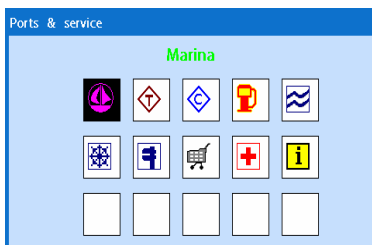

3-4-7 Kaartsymbolen en informatie

Deze functie is alleen beschikbaar als een NAVIONICS SD kaart is geïnstalleerd en het gebruik van deze kaart is geselecteerd.

Door het gebruik van NAVIONICS Gold kaarten kunt u verschillende soorten symbolen op uw kaartplotter weergeven. Bij sommige objecten, zoals een haven kunt u een foto of een plattegrond oproepen.

Informatie tonen:

- 1 Verplaats de cursor naar een pictogram om de naam te tonen.
- 2 Druk op **MENU** en selecteer **Kaart Info**.
- 3 Verplaats de cursortoets om een item te markeren en druk op **↓**.
- 4 Informatie betreffende het item verschijnt aan de onderzijde van het venster.

[Kaart Info]

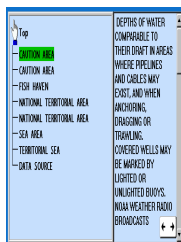

[Kaart symbol Data Box]

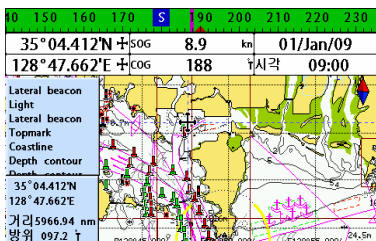

3-4-8 Navigatie introductie

Gebruik de kaart om uw tocht te plannen, kaartinformatie te raadplegen en als navigatiehulp. Dit kan op twee manieren, direct naar een waypoint of via een route (een reeks waypoints).

3-4-9 Naar een waypoint gaan of een punt op de kaart

Een waypoint is een bepaalde locatie op een route en kan zowel een beginpunt, een tussenstop of een eindpunt van een bestemming zijn.

Goto Cursor Opties

- 1 Druk op **PAGE** en selecteer het **Kaart** scherm.
- 2 Verplaats de cursor naar een bestemmingspunt.
- 3 Druk op **MENU** en selecteer **Goto cursor** om met navigeren te beginnen.

Goto WPT Optie

- 1 Druk op **PAGE** en selecteer het **Kaart** scherm.
- 2 Verplaats de cursor om deze op een waypoint te plaatsen.
- 3 Druk op **MENU** en selecteer **Goto WPT** om navigatie te starten.

3-4-10 Een route volgen

Vaak houdt een reis van de ene plaats naar de andere verschillende koerswijzigingen in, waardoor er meerdere routepunten (waypoints) nodig zijn om naar te navigeren, de ene na de andere. Deze serie waypoints die leidt naar de uiteindelijke bestemming het een route. U kunt 100 routes opslaan en elke route mag uit 100 waypoints bestaan.

Start Route Optie

- 1 Druk op **PAGE** en selecteer het **Kaart** scherm.
- 2 Druk op **MENU** en selecteer **Start Route**.
- 3 Verplaats de cursor om een route te selecteren en om de navigatie te starten.
- 4 Selecteer **Heen** of **Terug** om te bepalen in welke richting u wilt navigeren.

Route Venster Optie

- 1 Druk op **PAGE** en selecteer het Route scherm.
- 2 In het route scherm, verplaats de cursor om een route te markeren waarnaar u wilt navigeren.
- 3 Druk op **MENU** en selecteer **Start**
- 4 Selecteer **Heen** of **Terug** om te bepalen in welke richting u wilt navigeren.

Navigatie stoppen

- 1 Druk op **PAGE** en selecteer het **Kaart** pictogram.
- 2 Druk op **MENU** en selecteer **Goto** annuleren.



Let er op dat de route niet over land of door gevaarlijke gebieden gaat.

Creër Route Optie

- 1 Druk op **PAGE** en selecteer het Kaart menu, druk vervolgens op **MENU**.
- 2 Selecteer **Nieuwe route**.
- 3 Geef de route een naam.
- 4 Verplaats de cursor om een waypoint te selecteren. (Herhaal dit zo vaak als nodig)
- 5 Druk op **MENU** en selecteer **Toevoegen**.
- 6 Druk op **ESC**.
- 7 Herhaal stap 2-4 van Route venster optie.

Een waypoint overslaan

- 1 Druk op **PAGE** en selecteer het **Kaart** scherm.
- 2 Druk op **MENU** en selecteer **Overslaan**.
- 3 Herhaal deze stap (indien gewenst).

Een route annuleren

- 1 Druk op **PAGE** en selecteer het **Kaart** scherm.
- 2 Druk op **MENU** en selecteer **Route Annuleren**.

3-4-11 Afstand en peiling calculator

De kaartplotter kan de peiling en afstand van een etappe (deel van een route) en de lengte van de totale route bepalen.

Etappes instellen

- 1 In het Kaart scherm, druk op **MENU** en selecteer **Afstand**. De informatie wordt weergegeven in een venster aan de linker onderzijde en toont de peiling/de etappe afstand/de totale afstand.
- 2 Verplaats de cursor naar het startpunt (van de eerste etappe) en druk op **↓**.
- 3 Verplaats de cursor naar het laatste punt (van de eerste etappe).
- 4 Herhaal stap 2-3 voor de verdere etappes.
- 5 Druk op **ESC** om terug te keren naar het hoofdmenu.

De laatste etappe wissen

- 1 Druk op **MENU** en selecteer **Wissen**.
- 2 Herhaal bovenstaande stap als u meer etappes wilt wissen.

Als een route opslaan

- 1 Als u alle etappes hebt ingevoerd, druk dan op **MENU** en selecteer **Opslaan**.
- 2 Voer een route naam in door op **▲** of **▼** te drukken om een letter te selecteren. Druk dan op **▶** voor de volgende letter.
- 3 Druk op **↓** om de nieuwe route op te slaan.

Tip: Peiling (Bearing) en Afstand (Distance).

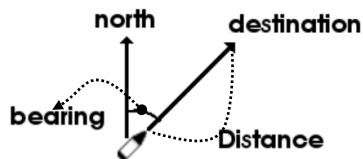

3-4-12 Geprojecteerde koers

De geprojecteerde koers toont hoe ver u kunt komen op basis van de gegeven tijd en snelheid. Deze functie is handig om een aanvaring met andere schepen of objecten te voorkomen.

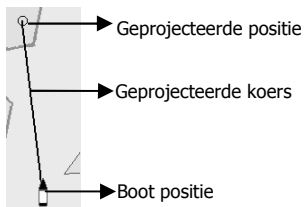

3-4-13 Een kaartsymbool vinden

Houd ingedrukt in het kaartscherm, selecteer dan het gewenste kaartsymbool.

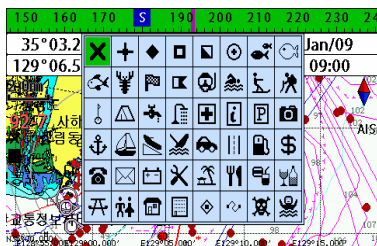

3-4-14 Traject & Logboek instellingen in het kaartscherm

Om traject & logboek instellingen in te stellen hou ingedrukt in het kaartscherm.

(Zie 4-5 voor Traject & Logboek instellingen)

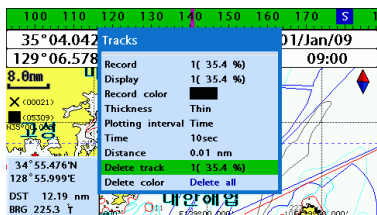

3-5 Sonar

De Samyung NF430 biedt een sonar functie, als het instrument is aangesloten op de standaard meegeleverde diepte transducer.

De Sonar functie activeren:

- 1 Hou ingedrukt totdat het hoofdmenu verschijnt.
- 2 Selecteer **Functies** en dan **Sonar**..

3-5-1 Uitleg van het scherm

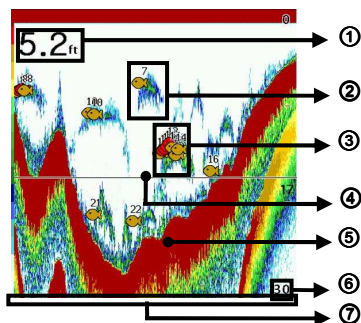

- ① Diepte
- ② Enkele vis : vis symbolen met diepte.
- ③ School vissen
- ④ Dieptelijijn
- ⑤ Bodem : Harde bodems zoals rotsen en koraal worden als brede banden weergegeven. Zachte bodems zoals modder en zand worden als smalle banden weergegeven.
- ⑥ Bereik
- ⑦ Data van rechts naar links.

3-5-2 Mode

Het toestel werkt op twee verschillende manieren, u kunt een manier selecteren afhankelijk van de omstandigheden.

- **Automatische mode:** Dit is de meest gebruikte optie. Op deze manier worden de instellingen automatisch aangepast om het beste beeld van vis en de bodem te krijgen afhankelijk van de omstandigheden.
- **Handmatige mode:** Gebruik deze optie om de instellingen handmatig te doen. Deze optie geeft u de mogelijkheid het beste resultaat te krijgen voor uw toepassing.

De mode wijzigen

- 1 Druk op **MENU** en selecteer **Versterking**.
- 2 Selecteer **Mode**, en dan **Handmatig** of **Auto** en druk dan op **↓**.
- 3 Druk op **ESC** om terug te keren naar het menu.

* **NF430 is alleen 200KHZ.**



3-5-3 Enkele en dubbele frequentie fishfinding

Sonar frequenties

De unit heeft een dubbele frequentie*, 200kHz en 50 kHz om de verschillende bodem condities te detecteren.

Het scherm is handig om hetzelfde beeld met twee verschillende frequenties te vergelijken.

De sonar frequentie selecteren in het sonar scherm

- 1 Druk op **MENU**, selecteer **Freq.**
- 2 Selecteer **frequentie** en druk op **↓**.
- 3 Druk op **ESC** om terug te keren.

Hoge frequentie (200kHz)

Hoe hoger de frequentie van het ultrasone signaal, hoe beter de resolutie. Daarom is de 200kHz frequentie ideaal voor gedetailleerde weergave van een school vissen.

Lage frequentie (50kHz)

Hoe lager de frequentie van het signaal is, hoe breder het te detecteren gebied. Daarom is de 50kHz frequentie geschikt voor algemene detectie en het beoordelen van de bodemconditie.

Gemixte frequenties (200kHz/50kHz)

De gemixte frequentie combineert de 200kHz en de 50kHz in het Sonar scherm. Het 50kHz beeld verschijnt links en het 200kHz beeld verschijnt rechts.

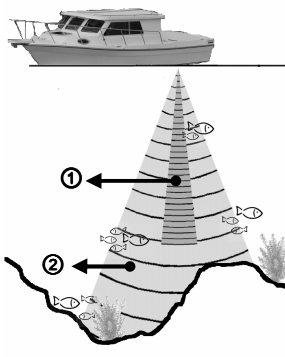

- ① Hoge Frequentie (200 kHz)
- ② Lage Frequentie (50 kHz)

* Niet alle Samsung modellen zijn uitgerust met de dubbele frequentie optie, de NF430 is alleen geschikt voor 200KHZ signalen.

3-5-4 Bereik

Het Bereik is de diepte van het water dat wordt getoond op het sonar scherm. Er kan worden gekozen voor handmatige of Automatische mode.

Automatisch:

Als voor **Auto** mode wordt gekozen, past de unit de diepte automatisch aan voor de beste prestatie. Deze optie wordt aanbevolen voor normaal gebruik.

Handmatig:

Als voor **Handmatig** mode wordt gekozen toont de unit alleen de diepte van het water binnen het gekozen bereik. Dit betekent dat de bodem misschien niet wordt weergegeven in het scherm, of dat de helft van het scherm wit wordt weergegeven omdat het bereik veel groter is dan de bodemdiepte. Zie onderstaande voorbeelden.

De Handmatige mode instellen in het sonar scherm:

- 1 Druk op **MENU**, selecteer **Bereik**.
- 2 Selecteer de gewenste mode en druk op **↓**.
- 3 Als u gekozen heeft voor de handmatige mode, druk dan op **+** of **-** om de waarde van de maximaal getoonde diepte in te stellen.

[Als het ingestelde bereik te laag is]

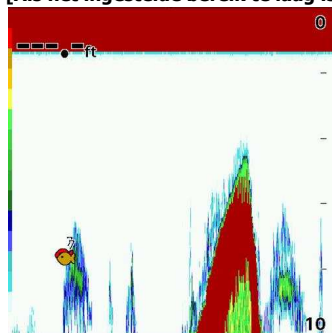

[Als het ingestelde bereik te hoog is]

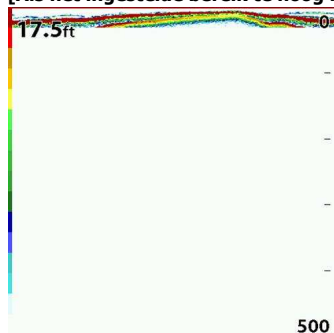

3-5-5 Versterking

Het versterking menu

Versterking (Gain) is de versterking van het signaal dat ontvangen wordt van de transducer. De drempel is het niveau van het ultrasone signaal dat wordt genegeerd op basis van de ingestelde waarde.

In het **Versterking** venster, kunt u een versterkingsmode en drempel instellen.

Gain	
Mode	Manual
200kHz	10
50kHz	10
Threshold <input type="checkbox"/>	
200kHz	0%
50kHz	0%

De mode wijzigen,

- 1 Druk op **MENU**, selecteer **Versterking**.
- 2 Selecteer een mode.
- 3 Als u **Handmatig** mode kiest, pas dan voor elke frequentie de versterkingswaarde aan door op **◀** of **▶** te drukken. Indien u voor **Automatisch** mode hebt gekozen, schakelt de unit op handmatig als u de waarden van de versterkingen aanpast.

***NF430 is alleen 200KHZ.**

3-5-6 Sonar beeldscherm

Er zijn vijf sonar schermen beschikbaar en elk scherm heeft unieke karakteristieken. Selecteer een scherm afhankelijk van uw wensen. Het standaard scherm staat ingesteld op **Geen Splitsing**.

Sonar weergave aanpassen in het sonar scherm:

- 1 Druk op **MENU**, selecteer Window mode.
- 2 Selecteer de gewenste weergave.

Geen Splitsing: Toont sonar historie bij een gegeven frequentie (50 of 200 kHz) (zie sectie 3-5-7)

Gespl. zoom: Deze mode vergroot een gekozen gebied van het normale beeld in een volledig vertikaal formaat op de linkerhelft van het scherm.

Hele Scherm zoom: Toont een uitvergroete sectie op een volledig scherm. (zie sectie 3-5-8)

Gespl. Bodem: Toont sonar historie en een specifiek deel van de bodem in een vergrote sectie. (zie sectie 3-5-9)

Gespl. 50/200: Toont de 50kHz sonar historie aan de linker zijde en de 200kHz historie rechts. Dit scherm is geschikt voor dezelfde historie met twee verschillende frequenties. (zie sectie 3-5-10)

***NF430 is alleen 200KHZ.**

Gespl. A-Scoop: Toont sonar historie en echo sterkte (zie sectie 3-5-11)
U kunt de splitsverhouding aanpassen als het scherm gesplitst is.

- 1 Druk op **MENU** en selecteer **Window gesplitst**.
- 2 Druk op **←** of **→** om de verhouding aan te passen.
- 3 Druk op **↓**.

Options	
Window mode	Split A-scope
Window split	No split
Frequency	Split zoom
Range	Full screen zoom
Gain	Split bottom
Data bar	Split 50/200
Restore default	Split A-scope

3-5-7 Geen splitsing

Het geen splitsing scherm toont een sonar historie van de ingestelde frequentie (50 of 200 kHz)

Lage Frequentie (50 kHz)

Hoe lager de frequentie van het signaal, hoe breder het te detecteren gebied. Daarom is de 50kHz frequentie geschikt voor algemene detectie en het beoordelen van de bodemconditie.

Hoge Frequentie (200 kHz)

Hoe hoger de frequentie van het ultrasonische signaal, hoe beter de resolutie. Daarom is de 200kHz frequentie ideaal voor gedetailleerde weergave van een school vissen.

Een frequentie instellen in een scherm

- 1 Selecteer het **Geen Splitsing** scherm, druk dan op **MENU**.
- 2 Selecteer het sonar pictogram, dan **Frequentie**
- 3 Selecteer de gewenste frequentie

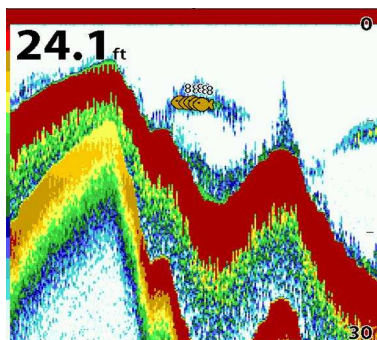

U kunt oude sonar gegevens raadplegen, druk op **◀** en **▶** om de historie door te nemen. Om terug te keren naar het voorgaande scherm druk op **ESC**.

3-5-8 Gesplitste Zoom en Hele Scherm Zoom

Gesplitste Zoom

Gesplitste zoom mode breidt een geselecteerd gebied van een enkele frequentie uit d.m.v. VRM (Variable Range Mark). De linker zijde toont de ingezoomde sectie van het huidige sonar record. De VRM van de rechter zijde toont het ingezoomde gebied.

- Druk op **▲** of **▼** om het zoom bereik te wijzigen.
- Druk op **+** of **-** om het diepte bereik aan te passen.

Bodem Volgen

Als Bodem Volgen aan staat, wordt de zoom diepte (de diepte van de zoom sectie) automatisch aangepast, zodat de bodem altijd wordt getoond in de zoom sectie.

- Om Bodem Volgen aan of uit te zetten druk op **MENU**

Hele Scherm zoom

Hele Scherm zoom toont alleen de zoom sectie van de gesplitste zoom.

[Gesplitste zoom]

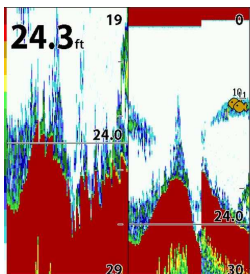

[Bodem Volgen]

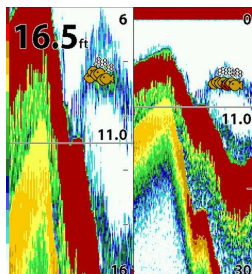

[Hele Scherm zoom]

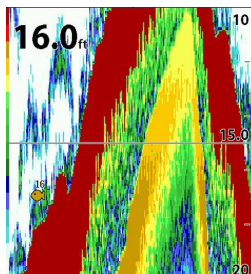

*NF430 is alleen 200KHZ.

3-5-9 Gesplitste Bodem

Gesplitste Bodem scherm toont een normaal beeld op de rechter helft. Een te selecteren bereik boven en onder de bodemlijn wordt vergroot op de linkerhelft van het scherm weergegeven. Deze modus is geschikt om vissen nabij de bodem te detecteren.

- Gebruik de ◀ of ▶ toets om het zoom bereik aan te passen.
- Druk op + of - om het bereik aan te passen.
- De VRM beweegt omhoog en omlaag om de bodemdiepte automatisch te berekenen.

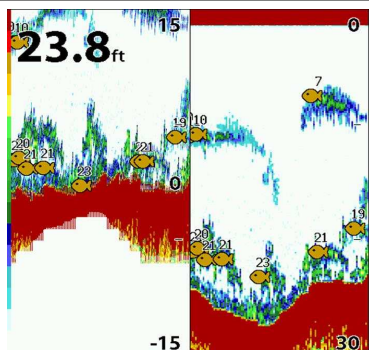

3-5-10 Gesplitst 50/200kHz

Het 50kHz scherm verschijnt op de linkerhelft en het 200kHz scherm op de rechterhelft. Dit dual frequency scherm is zeer geschikt om dezelfde scanning te vergelijken met twee verschillende frequenties.

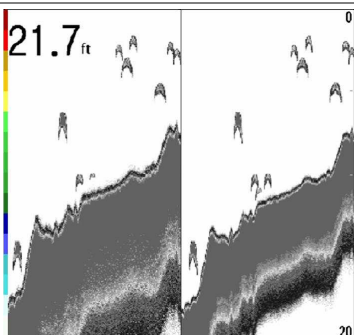

***NF430 is alleen 200KHZ.**

3-5-11 Gesplitste A-Scoop

Dit scherm toont de echo's van elke scan met lengte en kleuren proportioneel aan de intensiteit, het rechterdeel is geschikt om de soort vis te schatten en het type bodem.

De variatie in sterkte van de echo wordt met een kleur weergegeven van zeer zwak (blauw) tot zeer sterk (rood).

- ① Echo's van de vis en de bodem.
- ② Ongewenste ruis echo's.
- ③ De sterkste echo's, meestal van de bodem.

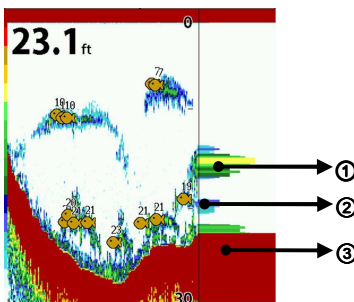



3-6 Snelweg

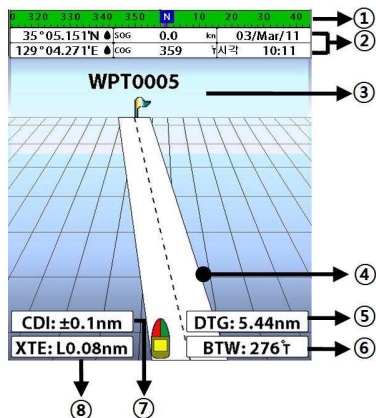

Het **Snelweg** scherm toont een 3D beeld van het schip dat door water vaart naar een bestemmingspunt.

Om naar het **Snelweg** scherm te gaan, druk op **PAGE** en selecteer het **Snelweg** pictogram.

Het **Snelweg** scherm toont:

- ① Kompas.
- ② Databalk.
- ③ Bestemmings waypoint.
- ④ De geplote koers naar de bestemming.
- ⑤ DTG schaal (Distance To Go).
- ⑥ BTW schaal (Bearing to waypoint).
- ⑦ CDI (Course Deviation Indicator).
- ⑧ XTE schaal (Cross Track Error).



3-7 Meters

Het **Meters** scherm toont alle informatie die u nodig heeft tijdens het varen zoals water-, motor- en brandstof gerelateerde informatie. Om het **Meters** scherm te selecteren, druk op **PAGE** en selecteer het **Data** pictogram.

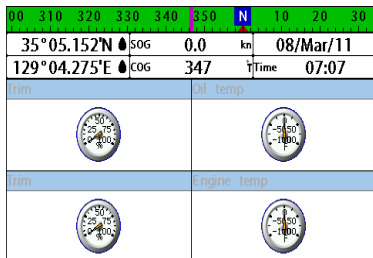

Een Meter layout selecteren

U hebt een keuze uit zeven **Meters** schermen.

Om een layout in het **Meters** scherm te selecteren:

- 1 Druk op **MENU** en selecteer **Meter Layout**.
- 2 Selecteer een layout.

Een meter vervangen in een geselecteerde layout

Om een meter te vervangen in een layout in een **Data** scherm.

- 1 Druk op **MENU** en selecteer **Meter Config.**, de meter linksboven wordt gemarkeerd.
- 2 Selecteer een meter die u wilt vervangen en selecteer het meter type.
- 3 Selecteer het data type wat u wilt weergeven.



3-8 Waypoints

Een waypoint is een bepaalde locatie op een reis. Dit kan een start-, tussen- of eindpunt zijn. Een waypoint is een simpel stukje informatie dat de unit nodig heeft om u naar uw bestemming te brengen volgens de kortst mogelijke afstand. Deze unit kan tot 10.000 waypoints opslaan.

Om de waypoint lijst weer te geven, druk op **PAGE** en selecteer het **Waypoint** pictogram.

Waypoints			
Name	Latitude Longitude	DST nm BRG T	Dngr Disp
P10	35°05.602'N 129°04.672'E	0.6 35.8	No I+N
P11	35°05.195'N 129°04.275'E	0.0 0.8	No I+N
P12	35°05.204'N 129°05.154'E	0.7 85.8	No I+N
P13	35°05.456'N 129°05.658'E	1.2 75.0	No I+N
P14	25°51.437'N 081°23.089'W	7739.0 94.1	No I+N

3-8-1 Een nieuwe waypoint creëren

Een waypoint vanuit het Kaart scherm creëren:

Er zijn twee manieren om een nieuw waypoint vanuit het kaart scherm te creëren:

- 1 In het kaart scherm, druk op **MENU** en selecteer een nieuw waypoint.
- 2 Druk op **PAGE** en selecteer een nieuw waypoint, druk dan op **MENU** en selecteer Creëren.

3-8-2 Een waypoint verplaatsen

Een waypoint verplaatsen in het Kaart scherm:

- 1 Verplaats de cursor naar het waypoint dat u wilt verplaatsen (als u de cursor exact op het waypoint plaatst, wordt de waypoint informatie links onderaan weergegeven).
- 2 Druk op **MENU** en selecteer **Verplaats**.
- 3 Verplaats de cursor naar een punt waar u het wilt plaatsen en druk op .

3-8-3 Een bestaand waypoint bewerken

Een waypoint bewerken in het Kaart scherm:

- 1 Verplaats de cursor naar het waypoint dat u wilt bewerken (als u de cursor exact op het waypoint plaatst, wordt de waypoint informatie links onderaan weergegeven).
- 2 Druk op **MENU** en selecteer **Bewerk**.
- 3 Bewerk de waypoint gegevens en druk op .

Een waypoint creëren vanuit het waypoint scherm:

- 1 Druk op **PAGE** om een destinationpunt te selecteren.
- 2 Druk op **MENU** en selecteer **Creëren**.
- 3 Voer de waypoint gegevens in, verander de alfanumerieke naam, kies uit 48 pictogrammen, 16 kleuren en display opties.
- 4 Selecteer **Opslaan**.

Een waypoint verplaatsen in het waypoint scherm:

- 1 Markeer een waypoint dat u wilt verplaatsen.
- 2 Druk op **MENU** en selecteer **Bewerk**.
- 3 Verander de bestaande lengte en breedte in die van de nieuwe positie.
- 4 Selecteer **Opslaan**.

Een waypoint bewerken in het waypoint scherm:

- 1 Markeer een waypoint dat u wilt bewerken.
- 2 Druk op **MENU** en selecteer **Bewerk**.
- 3 Bewerk de waypoint gegevens en druk op .

3-8-4 Een waypoint wissen

Een waypoint wissen in het Kaart scherm:

- 1 Verplaats de cursor naar het waypoint dat u wilt wissen (als u de cursor exact op het waypoint plaatst, wordt de waypoint informatie links onderaan weergegeven).
- 2 Druk op **MENU** en selecteer **Wis**.
- 3 Selecteer **Ja**.

Een waypoint wissen in het waypoints scherm:

- 1 Verplaats de cursor om het waypoint dat u wilt wissen te markeren.
- 2 Druk op **MENU** en selecteer **Wissen**.
- 3 Selecteer **Ja**.



3-8-5 Een waypoint zoeken

Een waypoint zoeken vanuit het Kaart scherm:

Een waypoint zoeken vanuit het kaart scherm kan met een gemakkelijke handeling.

- 1 Druk op **MENU** en selecteer **Zoeken**.
- 2 Selecteer **Waypoints**.
- 3 Verplaats de cursor om een waypoint te markeren en druk op **↓**.

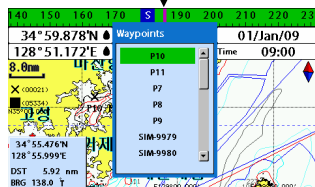
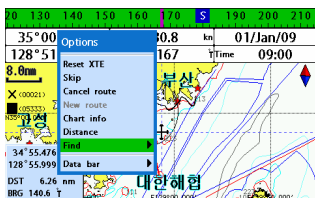

Een waypoint zoeken vanuit het Waypoints scherm:

Een waypoint zoeken vanuit het waypoint scherm gaat als volgt:

- 1 Druk op **MENU** en selecteer **Zoeken**.
- 2 Druk op **↑**, **↓**, **←** of **→** om een waypoint naam te zoeken.
- 3 Selecteer **↓**.

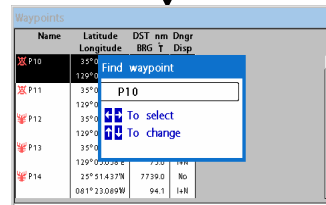
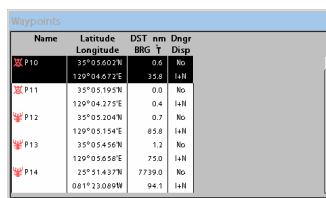

3-8-6 Waypoints sorteren

Om de volgorde van de getoonde waypoints op de lijst te veranderen:

- 1 Druk op **MENU** en selecteer **Sorteren op**.
- 2 Selecteer een manier van sorteren.

3-8-7 Alle waypoints wissen

- 1 In het waypoints scherm, druk op **MENU** en selecteer **Alles Wissen**.
- 2 Selecteer **Ja**.



3-9 Routes

Een reis van de ene plaats naar de andere houdt vaak verschillende koersveranderingen in, waardoor een serie waypoints nodig is om er naartoe te navigeren. Een serie waypoints die leiden naar de uiteindelijke bestemming wordt een route genoemd. De unit kan automatisch overschakelen op het volgende waypoint in de route, zodat u niet zelf herhaaldelijk het volgende waypoint hoeft in te stellen.

Om het **Routes** scherm weer te geven, druk op **PAGE** en selecteer het **Routes** scherm.

Routes		
Name	Start End	Legs DST-nm
ROUTE02	P 2	
ROUTE03	P 2	00.0
ROUTE04	P 2	00.0
	P 4	
	P 5	7808.4
ROUTE05	P 8	02.3
	P 7	
ROUTE06	P 19	00.0
	P 19	

3-9-1 Een route creëren vanuit het Kaart scherm

Een nieuw route scherm creëren:

- 1 Druk op **MENU** en selecteer **Nieuwe Route**.
- 2 Voer een nieuwe naam in met behulp van de cursor toetsen en druk op **↓**.
- 3 In het **Kaart** scherm, verplaats de cursor naar de positie van het start waypoint in de route en druk op **↓**.
- 4 Verplaats de cursor naar de positie van het volgende waypoint en druk op **↓**.
- 5 Herhaal stap 4 om meer waypoints in te voeren.
- 6 Als u het laatste waypoint van de route heeft ingevoerd, druk op **MENU** en selecteer **Einde**.

Een waypoint verplaatsen in een route terwijl u een route creëert:

- 1 Verplaats de cursor naar het waypoint dat u wilt verplaatsen.
- 2 Druk op **MENU** en selecteer **Verplaats**.
- 3 Verplaats de cursor naar een positie waar u het waypoint wilt plaatsen en druk op **↓**.

Het laatste waypoint wissen van de route terwijl u een route creëert:

- 1 Druk op **MENU** en selecteer **Wissen**.

Een waypoint wissen uit een route terwijl u een route creëert:

- 1 Verplaats de cursor naar het waypoint dat u wilt wissen.
- 2 Druk op **MENU** en selecteer **Wissen**.

Een waypoint invoegen in een route terwijl u een route creëert:

Als u een waypoint wilt invoegen tussen twee waypoints direct na degene die u wilt invoegen:

- 1 Druk op **MENU** en selecteer **Invoegen**.
- 2 Verplaats de cursor naar het nieuw in te voegen waypoint en druk op **↓**.

Een waypoint invoegen voor het start-waypoint terwijl u een route creëert:

- 1 Verplaats de cursor naar het start-waypoint
- 2 Druk op **MENU** en selecteer **Invoegen**.
- 3 Verplaats de cursor naar het nieuwe startpunt en druk op **↓**.

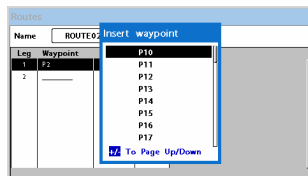

3-9-2 Een route opzetten vanuit het Routes scherm

Een route creëren vanuit het Routes scherm:

- 1 Om naar het **Routes** scherm te gaan, druk op **PAGE** en selecteer het **Routes** pictogram.
- 2 Druk op **MENU** selecteer **Creër**
- 3 Als u een route naam wilt invoeren, markeer een naam en druk op **↓**.
- 4 Druk op **✓** en druk op **↓**.
- 5 Druk op **▲** of **▼** om een waypoint te markeren.
- 6 Druk op **↓** om een waypoint in te voegen.
- 7 Herhaal stap 5 en 6 totdat u een route heeft gecreëerd.
- 8 Druk op **ESC** om terug te gaan.

Een waypoint invoegen tussen twee Waypoints:

- 1 In het **Route** scherm, selecteer een route waarin u een waypoint wilt toevoegen en druk op **↓** of druk op **PAGE** en selecteer **Wijzigen**.
- 2 Markeer een Leg waarin u een waypoint wilt toevoegen.
- 3 Druk op **MENU** en selecteer **Invoegen**.
- 4 Markeer een waypoint en druk op **↓**.
- 5 Druk op **ESC** om terug te gaan.

Een route wijzigen op het Kaart scherm:

- 1 In de route lijst, druk op **MENU** en selecteer **Bewerken op kaart**.
- 2 Volg de procedure zoals beschreven in "Een waypoint bewerken in een route terwijl u een route creëert"

Een waypoint wissen uit de waypoint lijst:

- 1 Markeer een waypoint dat u uit de waypoint lijst wilt wissen.
- 2 Druk op **MENU** en selecteer **Wissen**.

Een route wissen uit de route lijst:

- 1 Markeer een route die u wilt wissen.
- 2 Druk op **MENU** en selecteer **Wissen**.

Alle routes wissen in het route scherm:

- 1 Druk op **MENU** en selecteer **Alles wissen**.

Een route tonen in het **Kaart** scherm vanuit de route lijst:

- 1 Markeer een route die u wilt zien in het **Kaart** scherm.
- 2 Druk op **MENU** en selecteer **Toon**.

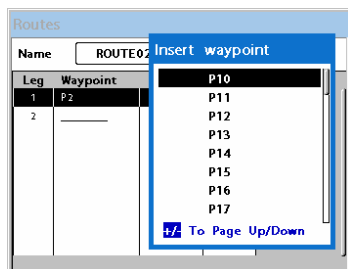



3-10 Satellieten

3-10-1 Satelliet informatie

GPS signalen ontvangen.

Als de unit is ingeschakeld zal het enige tijd duren om het GPS signaal te ontvangen. Nadat de signalen zijn ontvangen, zal de unit automatisch de positie van de boot op de kaart weergeven.

Satelliet informatie scherm.

Het satelliet scherm toont diverse informatie over de GPS signalen en posities (zie onder).

Om naar het **Satelliet** scherm te gaan, druk op **PAGE** en selecteer het **Satelliet** pictogram.

Het satelliet scherm toont:

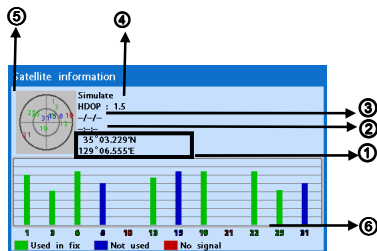

- ① Boot coördinaten.
- ② Tijd van ontvangst van GPS satellieten.
- ③ Datum van ontvangst van GPS satellieten.
- ④ HDOP: Horizontal Dilution of Precision. Dit is een parameter die de nauwkeurigheid van het GPS signaal aangeeft.
- ⑤ Locatie van de GPS Satellieten.
- ⑥ GPS signaal sterkte, grafisch weergegeven.

Druk op **↓** om GPS signaal informatie van de GPS satellieten in NMEA0183 data formaat weer te geven in het GPS signaal sterkte/status venster. Druk nogmaals op **↓** om terug te keren naar het GPS signaal sterkte/status weergave venster.

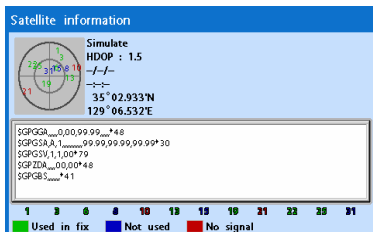



3-11 Getijden

Het Getijden scherm is handig voor watersporters die de waterhoogten willen weten op een bepaald tijdstip op een bepaalde dag, en vissers die het tij en de stand van de maan willen weten op een bepaalde datum.

Getijd informatie tonen vanuit het Kaart scherm:

- 1 In het **Kaart** scherm, druk op **MENU**.
- 2 Selecteer **Zoeken en Getijdenstations**.
- 3 Druk op **▲** of **▼** om de cursor te verplaatsen en een getijdenstation te kiezen.
- 4 Druk op **▲**, **▼**, **◀** of **▶** om naar de positie van het geselecteerde getijdenstation te gaan en druk op **↓**.
- 5 Selecteer **Tide height station** om de informatie te tonen.
- 6 Druk op **ESC** om terug te gaan.

Getijden informatie tonen in het Getijden scherm:

- 1 Druk op **PAGE** en selecteer het **Getijden** scherm.
- 2 Selecteer **Tide height station** om de informatie te tonen.
- 3 Druk op **ESC** om terug te gaan.

Opm: Het toestel toont alleen de getijde informatie nabij uw boot in het getijden scherm.

Een datum selecteren in de getijden informatie:

- 1 In het Getijden scherm, druk op **MENU** en selecteer een van de volgende opties:
 - **Datum instellen:** handmatig een datum instellen.
 - **Vandaag:** automatisch de datum van vandaag instellen.
 - **Volgende dag:** automatisch de datum van morgen instellen.
 - **Vorige dag:** automatisch de datum van gisteren instellen.
- 2 Druk op **ESC** om terug te keren naar het scherm.

Het getijden scherm, de gegevens van de gekozen datum.

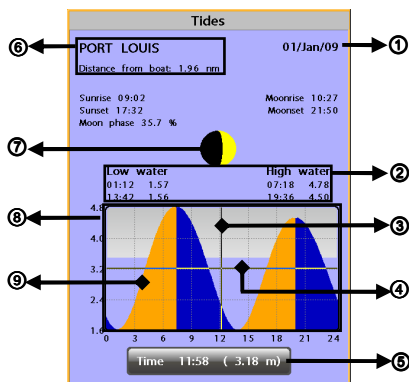

- ① Huidige tijd en gekozen datum.
- ② Gegevens van de gekozen datum.
- ③ Tijd cursor, een gestippelde verticale lijn. Druk op **◀** of **▶** om de cursor zijdelings te verplaatsen.
- ④ Hoog water lijn, een horizontaal gestippelde lijn. Druk op **▲** of **▼** om de cursor omhoog of omlaag te bewegen.
- ⑤ Tijdstip van de cursor en getijde hoogte op die tijd.
- ⑥ Naam getijdenstation en de afstand vanaf de boot.
- ⑦ Stand van de maan op de huidige tijd.
- ⑧ Getijde kaart.
- ⑨ Water hoogte.

AIS 3-12 AIS

AIS is het Automatisch Identificatie Systeem voor het identificeren en het lokaliseren van een schip. AIS verschaft een methode voor schepen om gegevens uit te wisselen, zoals; identificatie, positie, koers, etc. Deze informatie kan zichtbaar gemaakt worden op het scherm van de kaartplotter. AIS is bedoeld om u te helpen overige scheepsbewegingen in de gaten te houden om de veiligheid te verhogen en aanrakingen te voorkomen.

Om van AIS functies gebruik te kunnen maken dient u een optionele AIS ontvanger te installeren. Neem contact op met uw Samyung dealer voor meer details of bezoek de site van de Samyung distributeur www.rcom.nl.

Om de AIS functie te activeren:

1. Hou **MENU** ingedrukt om het hoofdmenu weer te geven.
2. Selecteer de optie **Systeem configuratie** en druk op **↓** selecteer dan **functies** en selecteer **AIS**.

3-11-1 AIS schepen bekijken

Als de unit met een AIS ontvanger is verbonden welke NMEA0183 of NMEA2000 ondersteunt, kunt u op uw scherm andere schepen bekijken die zijn uitgerust met een AIS transponder.

- ① Met AIS uitgerust schip.
- ② Gevaarlijk schip.
- ③ Geprojecteerde koers.
- ④ Data Box van schip met AIS.
- ⑤ Afstand ringen.

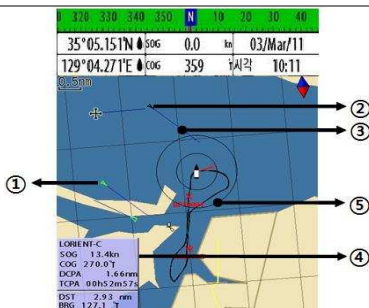

3-12-2 AIS Schermen

Om de AIS schermen te tonen:

- 1 Druk op **PAGE** en selecteer het **AIS** pictogram.
- 2 Hou **PAGE** ingedrukt om een van de twee tabs te selecteren: **Schepen** of **Berichten** tab.
 - **Schepen:** Laat alle schepen zien die met AIS uitgerust zijn. (tot max. 200 schepen)
 - **Berichten:** Laat alle oproepen zien aangaande veiligheid van andere met AIS uitgeruste schepen.

Schepen sorteren

- 1 Druk op **MENU**, selecteer **Sorteren Op**.
- 2 Selecteer een van de opties.

Een AIS schip op de kaart.

Om een AIS schip te tonen:

- 1 Druk op **▲** of **▼** om een schip te selecteren dat u in het **AIS** scherm wilt tonen.
- 2 Druk op **MENU** en selecteer **Tonen**.

Details van een met AIS uitgerust schip:

- 1 Druk op **▲** of **▼** om een schip te selecteren waarvan u de volledige AIS details wilt tonen in het **AIS** scherm.
- 2 Druk op **↓** of druk op **MENU** en selecteer **Meer Info**.
- 3 Druk op **◀** of **▶** om meer details te zien.

[AIS Scheepsinformatie -1]

DST (m)		SO (CPA) (m)		Vessel Info: PLASTIMO-C	
0.54	---	---	---	Position	047° 42.325'N 003° 22.702'W
1.07	---	---	---	Heading	0°
1.28	---	---	---	ROT	0°/min
1.70	---	---	---	COG	45.0°
1.70	---	---	---	SOG	5.6kn
2.05	---	---	---	BRG	314.2°
---	---	---	---	DST	0.56nm
To select 1/4					

[AIS Schepenlijst]

AIS				
Vessels			Messages	
DST (m)	SOG (kn)	BRG (°)	MMSI NAME	
0.52	---	5.6 307.33333333	PLASTIMO-C	
1.11	---	1.2 239.11111111	PLASTIMO-A	
1.22	12.3	40.66666666	LORENT-B	
1.62	---	7.8 7.44444444	PLASTIMO-D	
1.72	---	15.6 119.88888888	LORENT-D	
2.88	---	3.4 255.22222222	PLASTIMO-B	

[AIS Scheepsinformatie -2]

DST (m)		SO (CPA) (m)		Vessel Info: PLASTIMO-C	
0.62	---	---	---	Antenna Location	
1.02	---	---	---		
0.86	00	---	---		
1.36	---	---	---		
1.67	---	---	---		
0.98	00	---	---		
1.79	---	---	---		
1.13	00	---	---		
2.02	---	---	---		
1.38	00	---	---	To select 4/4	

[AIS Scheepsveiligheid bericht]

AIS	
Vessels	Messages
Time	MMSI



3-13 DSC

Deze optie vereist een optionele DSC marifoon. Het DSC scherm toont Distress en Poll informatie ontvangen van andere schepen via een DSC marifoon.

1. Hou **MENU** ingedrukt om het hoofdmenu weer te geven.
2. Selecteer de optie **Systeem configuratie** en druk op **↓** selecteer dan **functies** en selecteer **DSC**.

3-13-1 1 Distress

Gedurende een Distress situatie kan een schip dat is uitgerust met een DSC marifoon die verbonden is met de GPS een DSC distress signaal uitzenden inclusief een GPS positie. Als een andere geschikte marifoon het distress signaal ontvangt, wordt de distress signaal locatie op het scherm getoond en vastgelegd op het **DSC Distress** scherm.

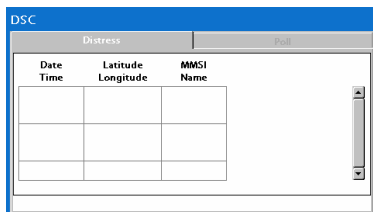

Een Distress schip in het Kaart scherm tonen:

- 1 Markeer een ontvangen distress oproep die u wilt tonen.
- 2 Druk op **MENU** en selecteer **Tonen**.

Naar een distress positie gaan:

- 1 Markeer een ontvangen distress oproep waar u naar toe wilt gaan.
- 2 Druk op **MENU** en selecteer **Goto**.

Een distress waypoint bewerken:

- 1 Markeer een ontvangen distress oproep die u wilt bewerken.
- 2 Druk op **MENU** en selecteer **Bewerk Waypoint**.
- 3 Verander de gegevens en selecteer **Save**.

Opmerking: Als u een Distress oproep ontvangt van een ander schip, wordt er automatisch een Distress waypoint aangemaakt. Echter het waypoint dat u bewerkt in het optie menu is een ander waypoint dan het Distress waypoint.

Een Distress oproep wissen:

- 1 Markeer een ontvangen distress oproep die u wilt wissen.
- 2 Druk op **MENU** en selecteer **Wissen**.

Alle Distress oproepen wissen:

- 1 Druk op **MENU** en selecteer **Alles Wissen**.

Opmerking: Ook als u alle DSC oproepen heeft gewist, blijven de DSC waypoints bestaan.

Distress Bericht

Als er een distress bericht wordt ontvangen, zal dit bericht als volgt worden weergegeven.

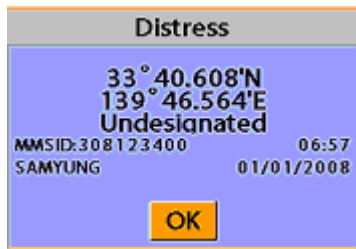

3-13-2 Poll (Positiebepaling)

Poll

Een DSC marifoon aangesloten op de kaartplotter kan de positie opvragen van een ander, met DSC marifoon uitgerust schip in de omgeving. Als de positie van een schip wordt ontvangen, wordt de informatie op het scherm getoond en vastgelegd in het positiebepaling scherm.

Om de **Poll** tab zichtbaar te maken, hou **PAGE** ingedrukt.

Een Poll schip in het kaart scherm tonen:

- 1 Markeer een poll die u wilt tonen.
- 2 Druk op **MENU** en selecteer **Tonen**.

Naar een Poll schip toe gaan:

- 1 Markeer een poll waar u naartoe wilt gaan.
- 2 Druk op **MENU** en selecteer **Goto**.

Een Poll waypoint bewerken:

- 1 Markeer een poll die u wilt bewerken.
- 2 Druk op **MENU** en selecteer **Bewerk Waypoint**.

- 3 Verander de gegevens en selecteer **Opslaan**.

Opm: Als u een Poll van een ander schip ontvangt, creëert het toestel geen waypoint zoals bij een Distress oproep.

Een Poll verwijderen:

- 1 Markeer een poll die u wilt wissen.
- 2 Druk op **MENU** en selecteer **Wissen**.

Alle Polls wissen:

- 1 Druk op **MENU** en selecteer **Alles Wissen**.

Opm: Ook als u alle DSC oproepen heeft verwijderd, blijven de DSC waypoints bestaan.

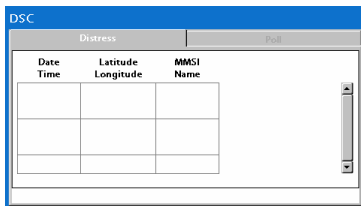

4 Geavanceerde Instellingen

Het systeem menu bestaat hoofdzakelijk uit instellingen die niet regelmatig hoeven te worden aangepast. Om naar het systeem menu te gaan, hou **MENU** ingedrukt en selecteer het gewenste item.

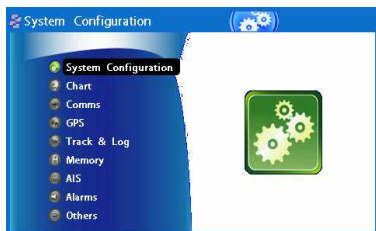

- ① Systeem Configuratie
- ② Kaart.
- ③ Communicatie.
- ④ GPS.
- ⑤ Traj. & Log.
- ⑥ Geheugen.
- ⑦ AIS.
- ⑧ Alarmen.
- ⑨ Overige.



4-1 Systeem Configuratie Instellingen

Om naar **Systeem configuratie** te gaan:

- 1 Hou **MENU** ingedrukt
- 2 Selecteer **stelsysteem configuratie** en druk op **↓**.

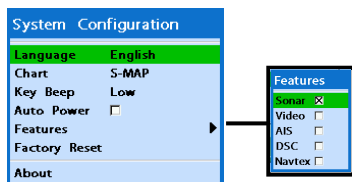

4-1-6 Fabrieksinstellingen

Als deze optie wordt geselecteerd, worden alle instellingen teruggezet naar de fabrieksinstellingen.

4-1-7 Info

Het info scherm toont:

- 1 Software versie en de release datum.
- 2 NAVIONICS versie.
- 3 Het aantal opgeslagen waypoints, routes en trajecten.
- 4 Aansluitgegevens van de connectoren.

4-1-1 Taal

Verandert de taal in menu's en data schermen.

4-1-2 Kaart selectie

Kies tussen S-MAP of NAVIONICS kaarten.

4-1-3 Toetstoon

Selecteer het niveau van het pieper geluid.

4-1-4 Auto power

Zie sectie 3-1.

4-1-5 Functies

Als er externe apparaten zijn aangesloten op het toestel dienen de corresponderende opties te worden aangezet.

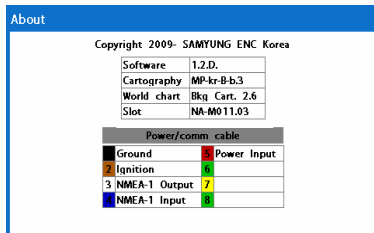



4-2 Kaart Instellingen

Om naar de **Kaart** instellingen te gaan:

- 1 Hou **MENU** ingedrukt totdat het hoofdmenu verschijnt.
- 2 Selecteer de optie **Kaart**.

The image shows a sequence of menu screens for configuring chart settings. The background is a map of the North Sea region.

Chart Menu:

- Rotation: North up
- Palette: Sunlight
- General (selected)
- Land & Sea
- Map Datum: WGS84
- NMEA datum offset: []
- Map shift: OFF
- Restore default

Land & Sea Menu:

- Water features: [x]
- Object depths: [x]
- Spot soundings: [x]
- Sounding min: 0 ft
- Sounding max: 10 ft
- Tidal stream: [x]
- Land features: [x]
- Land elevation: [x]
- Security navigation zone: [x]

Security navigation zone Sub-menu:

- Enabled: [x]
- Value: 10 ft

S-MAP Menu:

- Lat/Lon grid: [x]
- Depth Digit: [x]
- Lighthouse: [x]
- Buoy: [x]
- Wreck Ship: [x]
- Fish Haven: [x]
- Sea Lane: [x]
- Restricted Area: [x]
- Fishing Area: [x]
- Sea Cable: [x]
- Name: [x]
- Mark Attribute: [x]
- Projected course: 30 min
- CDI scale: 0.1 nm

Land & Sea Sub-menu (S-MAP):

Land	6
Mud	4
Rocky	5
5 m	13
10 m	12
Sea	13
20 m	3
30 m	9
50 m	13
100 m	12
200 m	6
300 m	7

4-2-1 Rotatie

Er zijn drie soorten scherm presentaties beschikbaar. Standaard is boeg boven.

Noord boven: Het noorden is aan de bovenzijde van het scherm.

Boeg boven: Als de koers is ingesteld wijst de boeg van het schip altijd naar boven.

Koers boven: Als u een bestemming heeft ingesteld is deze altijd bovenaan het scherm. Deze optie is alleen beschikbaar als u naar een bestemming navigeert.

4-2- Palet

Een palet wordt gebruikt om de zichtbaarheid van het scherm te verbeteren, afhankelijk van het omgevingslicht. Vier verschillende instellingen zijn mogelijk; Normaal, NOAA, Zonlicht en Nacht.

4-2-3-1 Algemeen (NAVIONICS)

Plotter mode: met deze mode kunt u in- en uitzoomen op schalen waar cartografische data niet beschikbaar zijn.

Niveaus mengen: als de kaart informatie van de huidige kaartschaal niet het gehele scherm vult, toont de kaartplotter de rest op basis van een kaart met een hogere of lagere schaal. Als deze functie aan staat kan het zijn dat het scherm 2 tot 3 maal wordt opgebouwd op alle details te tonen.

Nav-hulp: een manier om mist-, radar-, en radiosignalen te tonen (Internationaal & US).

Aandachtsgebieden: schakelt het zichtbaar maken van Aandachtsgebieden waar extra moet worden opgelet Aan of Uit.

Geprojecteerde koers: toont de geprojecteerde koers voor de ingestelde tijd.

CDI schaal: hiermee kunt u de CDI (Course Deviation Indicator) schaal instellen. Dit is de parallelle lijn aan beide zijden van de geplote koers.

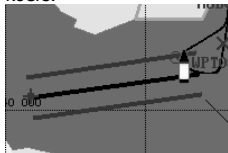

AntiClutter: als deze optie wordt geselecteerd, wordt minder belangrijke informatie (namen en pictogrammen) verborgen als ze overlappen.

Waardetoevoegende info: De waardetoevoegende info is een verzameling additionele cartografische objecten die niet op de originele papieren kaart voorkomen.

Deze objecten zijn verkregen vanuit andere bronnen en toegevoegd aan de elektronische kaart om meer bruikbare informatie te verschaffen om te navigeren.

Lat/Lon raster: zet de latitude en longitude rasterlijnen aan of uit in het kaart scherm.

Kaartgrenzen: zet het zichtbaar maken van de kaartgrenzen aan, uit of in de automatische mode waardoor de kaartgrenzen zichtbaar zijn van de twee kaarten onder de huidige schaal.

Text/Pictogram formaat: verandert het formaat van de tekst en de pictogrammen op de kaart.

Namen: toont de gebiedsnamen op de kaart.

Nav-hulp & Licht Sector: zet de presentatie van de Lichten, Signalen, Boeien en Bakens aan, uit, geen sector (nav-hulp wordt getoond, licht sensoren worden verborgen) of Animatie (de lichten flikkeren).

4-2-3-2 Algemeen (S-MAP)

Lat/Lon raster: zet de latitude en longitude rasterlijnen aan of uit in het kaart scherm.

Diepte: zet de water diepte weergave aan of uit.

Vuurtoren: zet de vuurtoren weergave aan of uit.

Boei: zet de weergave van boeien aan of uit.

Wrakken: zet de weergave van wrakken aan of uit.

Vishaven: zet de weergave van vishavens aan of uit.

Verboden gebied: zet de weergave van verboden gebieden aan of uit.

Visgebied: zet de weergave van visgebieden aan of uit.

Zeekabel: zet de weergave van zeekabels aan of uit.

Naam: zet de weergave van gebiedsnamen aan of uit.

Markeer Attribuut: zet de weergave van markeer attribuut aan of uit.

Zee Sector No: zet de weergave van Zee Sector No aan of uit.

4-2-4-1 Land & Zee (NAVIONICS)

Waterkenmerken: schakelt het tonen van de aard van de zeebodem en getijde station pictogrammen aan of uit.

Object diepten: schakelt het tonen van object diepten aan of uit.

Diepte pijlpunten: schakelt het tonen van diepte pijlpunten aan of uit.

Pijlpunten min: hiermee stelt u de minimale diepte limiet in waarbij diepte peilingen, bathymetrische lijnen en diepte gebieden worden getoond.

Pijlpunten max: hiermee stelt u de maximale diepte limiet in waarbij diepte peilingen, bathymetrische lijnen en diepte gebieden worden getoond.

Getijdenstroming: schakelt de weergave van de getijdenstroming aan of uit.

Landkenmerken: schakelt de weergave van landkenmerken aan of uit.

Landhoogte: schakelt de weergave van landhoogte aan of uit.

Veilig navigeren gebied: stel de waterdiepte in voor veilig navigeren en de weergave van veilig navigeren gebieden in kleur.



4-2-4-2 Land & Zee (S-MAP)

Stel de weergave van de kleur van de zee in, in 16 verschillende kleuren.

4-2-5 Kaart datum

Dit toestel is compatible met de meeste kaart systemen en deze optie stelt u in staat een kaart datum te selecteren. De standaard kaart datum is WGS84.

Kaart datum Selectie

- 1 Hou **MENU** ingedrukt en selecteer kaart.
- 2 Selecteer algemeen en kaart datum.
- 3 Selecteer een kaart datum.

4-2-6 NMEA Datum offset

Als u een andere kaart datum selecteert dan WGS84, zullen de latitude en longitude afwijken van die van WGS84 coördinaten. Dit kan conflicten geven met andere aangesloten apparaten, zoals marifoons. Als deze optie aan staat, zijn de latitude en longitude die via de NMEA uitgang worden gestuurd wel gelijk aan de coördinaten in WGS84.

4-2-7 Kaartverschuiving

Soms komt de actuele positie van uw schip niet overeen met de actuele locatie op de kaart. Om deze positiefout te corrigeren kunt u een Kaartverschuiving toepassen.

Een kaartverschuiving instellen:

1. Hou **MENU** ingedrukt en selecteer de optie **Kaart**.
2. Zet **Kaartverschuiving** op **AAN**.
3. Verplaats de cursor naar de actuele positie op de kaart.
4. Druk op **MENU** en selecteer **Instellen**.

Een kaartverschuiving annuleren:

1. In het Kaart setup menu, selecteer **Kaartverschuiving**.
2. Druk op **MENU** en selecteer **Wis**.

4-2-8 Fabrieksinstellingen

Zet alle kaartinstellingen terug naar de fabrieksinstellingen.



4-3 Sonar Instellingen

De Sonar functie vereist de aansluiting van een diepte transducer, deze wordt bij de NF430 standaard geleverd.

Om naar de Sonar instellingen te gaan:

1 Hou **MENU** ingedrukt totdat het hoofdmenu verschijnt.

2 Selecteer **Sonar**.

Sonar		Vis		Geavanceerde inst.	
Frequentie	200 kHz	Vis Symbolen	<input type="checkbox"/>	Interferentie Filter	<input type="checkbox"/>
Palet	Wit	Vis Diepte Labels	<input type="checkbox"/>	Ruis Filter	Uit
Scroll snelheid	Snel	Vis Filter	Klein	Opp. Echo Filter	<input type="checkbox"/>
Cijfergrootte	Groot	Vis Gevoeligheid	Laag	Puls Lengte	Lang
Vis				Puls Vermogen	Hoog
Geavanceerde inst.					
Herstel beginw.					

4-3-1 Frequentie

U kunt een Sonar frequentie* kiezen van 200kHz, 50kHz of gemixt.

4-3-2 Palet

Een palet wordt gebruikt om de afleesbaarheid van het scherm te verbeteren, afhankelijk van de lichtomstandigheden. U kunt kiezen uit: Zwart, Blauw of Wit.

4-3-3 Scroll snelheid

U kunt de scroll snelheid instellen, die bepaalt hoe snel de verticale scan lijnen over het scherm bewegen. Vijf snelheidsopties zijn beschikbaar: Zeer snel, Snel, Middel, Langzaam en Pauze. Een snelle optie wordt aanbevolen voor als u langzaam vaart om meer details te zien en een langzame optie voor als u snel vaart.

4-3-4 Cijfergrootte

U kunt het formaat van de dieptewaarde op het sonarscherm aanpassen. Er zijn drie opties beschikbaar: Klein, Middel of Groot.

4-3-5 Vis

Vis Symbolen: zet de vis symbolen aan of uit.

Vis Diepte Labels: zet de vis diepte labels aan of uit.

Vis Filter: selecteer een minimum vis formaat dat wordt getoond als vis symbool.

Vis Gevoeligheid: Selecteer een minimum sterkte van de vis echo die wordt getoond als vis symbool.

4-3-6 Geavanceerde Instellingen

Interferentie Filter: interferentie van andere apparaten die actief zijn bij of op uw schip, kunnen storing veroorzaken op het scherm. Gebruik deze optie om de interferentie te verwijderen.

Ruis Filter: Als er ruis is, is het echosignaal van de transducer niet stabiel. Deze functie verwijdert ruis en versterkt het echo signaal. Echter deze functie kan ook vis echo's onderdrukken.

Oppervlakte Echo Filter: dit filter verwijdert oppervlakte ruis. Deze functie verwijdert geen vis echo's.

Puls Lengte: u kunt de specifieke puls lengte van de transducer selecteren. Een korte puls toont meer gedetailleerde informatie, maar niet in diep water, door gebrek aan vermogen. De automatische instelling wordt aanbevolen.

Puls Vermogen: u kunt een specifiek puls vermogen van de transducer selecteren. Laag vermogen geeft een duidelijk beeld, maar is niet geschikt voor diep water. De automatische instelling wordt aanbevolen.

4-3-7 Herstel beginwaarden

Zet alle sonar instellingen terug naar de beginwaarden.

* **NF430 is alleen 200kHz.**



4-4 GPS Instellingen

Om naar de GPS instellingen te gaan:

1. Hou **MENU** ingedrukt.
2. Selecteer het **GPS** pictogram.

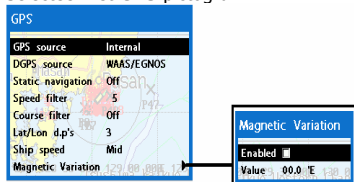

Als de GPS antenne goed is aangesloten, kunt u met de GPS instellingen GPS functies en eigenschappen gerelateerd aan de GPS satellieten gebruiken voor verdere navigatie.

4-4-1 GPS Bron

Selecteer een bron voor de GPS signalen.

Intern: Selecteer deze optie als u de interne GPS antenne wilt gebruiken.

NMEA0183 & NMEA2000: Selecteer deze optie als er een externe GPS of DGPS antenne is aangesloten via NMEA.

4-4-2 DGPS Bron

Selecteer WAAS/EGNOS als u DGPS wilt gebruiken.

4-4-3 Statische Navigatie

Deze optie is erg handig als de boot stil ligt of erg langzaam vaart. U kunt de minimale geschatte snelheid instellen. De waarde mag tussen de 0,00 en 9,99 liggen.

4-4-4 Snelheid filter

De gebruikelijke golven en wind op zee beïnvloeden de bootsnelheid. Om een stabiele bootsnelheid te verkrijgen, verrekent het toestel deze factoren voor een stabiele snelheidsinformatie.

4-4-5 Koers Filter

De gebruikelijke golven en wind op zee beïnvloeden de koers. Om een stabiele koers te verkrijgen, verrekent het toestel deze factoren voor een stabiele koersinformatie.

4-4-6 Lat/Lon decimalen

Selecteert het aantal decimalen van de Lat/Lon die verzonden worden naar andere instrumenten.

4-4-7 Bootsnelheid

Om een meer accurate bootsnelheid en koers te verkrijgen kunt u uw bootsnelheid selecteren. "Middel" wordt aangeraden voor de meeste boten.

4-4-8 Magnetische Variatie

Deze optie compenseert het verschil tussen het ware noorden en het magnetische noorden.



4-5 Traject & Logboek Instellingen

Om naar de Traject en Logboek instellingen te gaan:

- 1 Hou **MENU** ingedrukt totdat het hoofdmenu verschijnt.
- 2 Selecteer **traj. & log.**

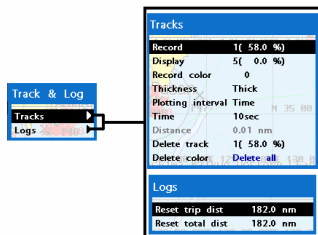

Het toestel kan 10 afzonderlijke trajecten opslaan en maximaal 15.000 trajectpunten registreren. Voordat u de traject functie kunt gebruiken dient u een traject functie in te stellen die geschikt is voor de boot.

4-5-1 Traject

Registreren

Uit: Stopt met het registreren van een traject.

1 tot 10: (selecteer een trajectnummer) start met het registreren van de boottocht.

Tonen

Uit: Toont geen traject op de kaart.

1 tot 5: (selecteer een trajectnummer) toont een geselecteerd traject op de kaart.

Registratie kleur

Selecteert een kleur voor het te registreren traject.

Dikte

Selecteert een dikte voor het te registreren traject.

Plot Interval

Selecteert de Plot Interval methode: Tijd of Afstand.

Afstand

Selecteert een Plot Interval afstand.

Tijd

Selecteert een Plot Interval tijd.

Traject wissen

Wist een geselecteerd traject geheugen.

4-5-2 Log

Trip Afstand reset

Toont u de trip afstand. Als u deze optie kiest reset u de Trip Afstand.

Tot. Afstand reset

Toont u de Totale Afstand. Als u deze optie kiest reset u de Totale Afstand.

4-6 Geheugen Instellingen

- Om naar de geheugen instellingen te gaan:
 1 Hou **MENU** ingedrukt totdat het hoofdmenu verschijnt.
 2 Selecteer **Geheugen**.



Een gebruikerskaart is een optionele SD kaart die u extra kunt aanschaffen. Voordat u een gebruikerskaart kunt gebruiken moet deze eerst worden geformatteerd. Let op: Bij het formatteren van een SD kaart wordt alle opgeslagen informatie gewist.

4-6-1 Opslaan

Selecteer het data type dat u op de gebruikerskaart wilt opslaan, waarna de data automatisch opgeslagen wordt op de gebruikerskaart.

- Als **Waypoints** geselecteerd is als opslag data, voer de bestandsnaam in en druk op **↓**.
- Als **Routes** geselecteerd is als opslag data, voer de bestandsnaam in en druk op **↓**.
- Als **Trajecten** geselecteerd is als opslag data, voer de bestandsnaam in en druk op **↓**.

[Waypoints]



[Trajecten]



4-6-2 Laden

Selecteer de data die geladen moet worden in de laad lijst, druk dan op **↓**.

Name	Type	Time			
Slot1 Device not present					
Wpts	50	Tr.3	0	Tr.7	0
Route	10	Tr.4	0	Tr.8	0
Tr.1	8743	Tr.5	0	Tr.9	0
Tr.2	0	Tr.6	0	Tr.10	0

4-6-3 Wissen

Selecteer de data die gewist moet worden, druk dan op **↓**.

Het bestand kan ook op naam gesorteerd worden. Druk op **MENU** en selecteer **Sorteren op naam**.

Name	Type	Time			
Slot1 Device not present					
Wpts	50	Tr.3	0	Tr.7	0
Route	10	Tr.4	0	Tr.8	0
Tr.1	8744	Tr.5	0	Tr.9	0
Tr.2	0	Tr.6	0	Tr.10	0

4-6-4 Formatteren

Wist alle data op de gebruikerskaart.
Formateert de gebruikerskaart voor gebruik.

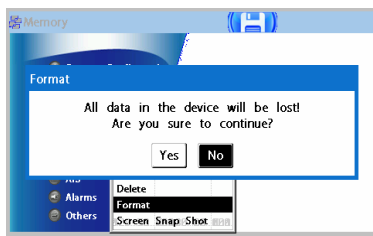

4-6-5 Beeld Opslaan

Om het beeld op te slaan van het huidige scherm, druk tweemaal op . Om het geselecteerde beeld op te slaan op de gebruikerskaart, druk op en selecteer **Opslaan of Alles Opslaan**.

Screen Snap Shot		
Name	Size	Time
110803A	383KB	07:56 08/Mar/09
110803B	383KB	07:57 08/Mar/09
110803C	383KB	07:57 08/Mar/09
110803D	383KB	07:57 08/Mar/09
110803E	383KB	07:58 08/Mar/09

4-7 AIS Instellingen

Opmerking

De AIS functie vereist een optionele AIS ontvanger.

Om naar de AIS instellingen te gaan:

- 1 Hou ingedrukt totdat het hoofdmenu verschijnt.
- 2 Selecteer de optie **AIS**.

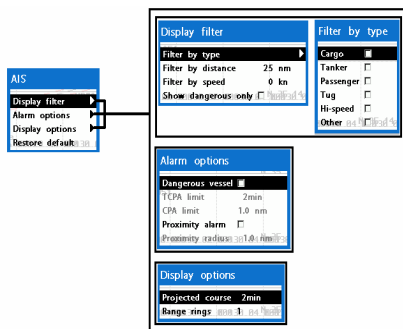

4-7-1 Weergave Filter

Het toestel heeft een aantal methoden om AIS schepen te filteren.

Filter op Type: Het type schip dat geselecteerd is zal niet weergegeven worden op de kaart.

Filter op afstand: Schepen buiten de ingestelde afstand (straal) vanaf de eigen boot worden weggefilterd.

Filter op snelheid: Schepen met een snelheid onder de ingestelde waarde worden weggefilterd.

Toon alleen gevaar: Als deze optie geselecteerd is, worden alleen gevaarlijke schepen weergegeven.

4-7-2 Alarm Opties

Gevaarlijk Schip Alarm: Als deze optie is geselecteerd wordt een alarm geactiveerd. Ook als deze optie niet geselecteerd is worden gevaarlijke schepen nog steeds weergegeven op de kaart.

TCPA Limiet: Stelt de Time of Closest Point of Approach (Tijd van het meest dichtstbijzijnde punt van nadering) limiet in.

CPA Limiet: Stelt de Closest Point of Approach (Het meest dichtstbijzijnde punt van nadering) limiet in.

Nabijheid Alarm: Geeft een alarm af wanneer een AIS schip zich binnen een ingestelde nabijheid radius bevindt.

Nabijheid Radius: Stelt een radius (straal) in voor het nabijheid alarm.

4-7-3 Weergave Optie

Geproject. koers: Stel de tijd in voor de geprojecteerde koers. De geprojecteerde koers laat de verwachte koers van het schip zien gebaseerd op de opgegeven tijd.

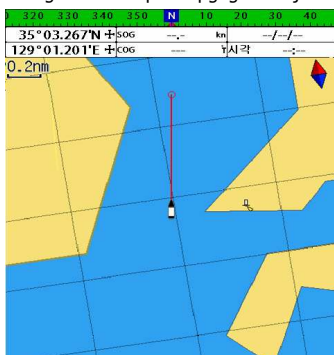

Afstand Ringen: Selecteer een aantal Afstand Ringen.

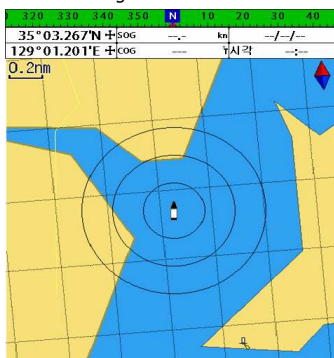

4-7-4 Herstel beginwaarden

Zet alle AIS instellingen op de beginwaarden.



4-8 Alarmen

Houd **MENU** ingedrukt totdat het hoofdmenu verschijnt en selecteer **Alarmen**.

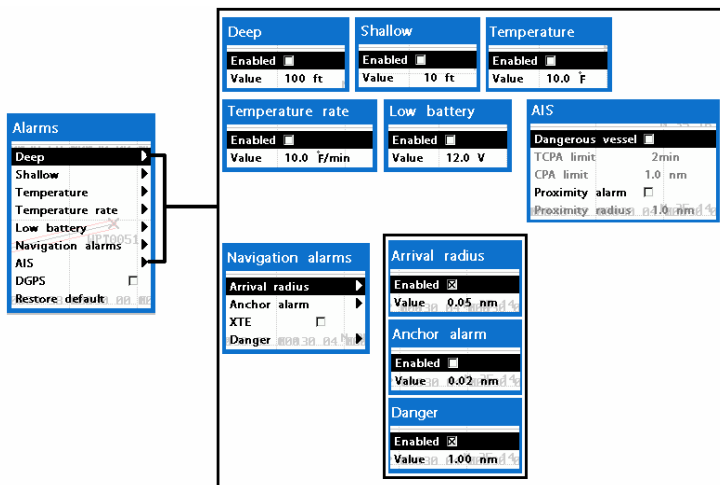

Een visueel en audio alarm wordt weergegeven als er een, door de gebruiker ingesteld alarm, wordt waargenomen. Druk op **ESC** om het alarm uit te zetten. Het alarmbericht wordt herhaald indien de situatie zich nogmaals voordoet. Er zijn diverse alarmen instelbaar.

4-8-1 Diepte

Geeft een alarm wanneer de dieptewaarde gemeten door de transducer dieper is dan de ingestelde waarde.

4-8-2 Ondiepte

Geeft een alarm wanneer de dieptewaarde gemeten door de transducer ondieper is dan de ingestelde waarde.

4-8-3 Temp.

Geeft een alarm wanneer de gemeten temperatuur gemeten door de transducer hetzelfde is als de ingestelde waarde.

4-8-4 Temp. variatie

Geeft een alarm wanneer de variatie in temperatuur gemeten door de transducer hetzelfde is als de ingestelde waarde.

4-8-5 Lage Accuspu.

Geeft een alarm wanneer de accuspanning lager is dan de ingestelde waarde.

4-8-6 Navigatie alarmen

Aankomst Radius: Geeft een alarm wanneer de boot de bestemming tot op de ingestelde waarde (radius) is genaderd.

Anker Alarm: Geeft een alarm wanneer de boot zich verder verplaatst dan de ingestelde waarde.

XTE: Geeft een alarm wanneer de boot van de huidige CDI schaal af gaat.

Gevaar: Geeft een alarm wanneer de boot te dicht bij een gevaarlijk punt komt.

4-8-7 AIS

Zie de Alarm optie van 4-7 (AIS Instellingen).

4-8-8 DGPS

Geeft een alarm wanneer er geen DGPS signaal wordt ontvangen.

4-8-9 Herstel beginw.

Zet alle alarminstellingen op de beginwaarden



4-9 Overige

Houd **MENU** ingedrukt tot het hoofdmenu verschijnt en selecteer **Overige**.

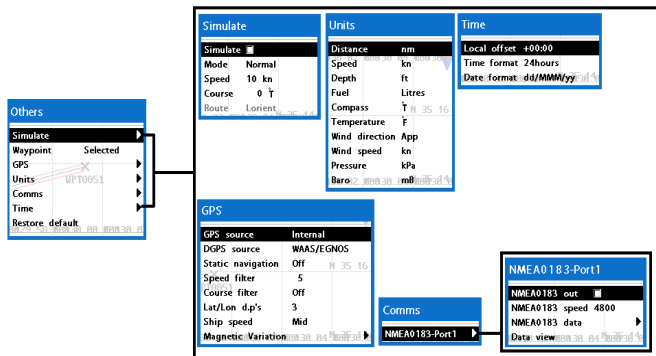

4-9-1 Simulatie

Simulatie: Zet simulatie mode aan of uit.

Mode: Zie 2-4 Simulatie Mode.

Snelheid: De te simuleren bootsnelheid.

Koers: De te simuleren koers over de grond.

Route: De te volgen route.

4-9-2 Waypoint

Selecteer een manier om waypoints weer te geven.

4-9-3 GPS

Zie 4-4 GPS Instellingen.

4-9-4 Eenheden

Selecteer een eenheid voor elke meetwaarde.

Tip: Voor luchtdruk is een optionele marifoon met luchtdrukmeter vereist.

4-9-5 Communicatie.

Gebruik deze functie als het toestel is aangesloten op andere NMEA compatibele maritieme instrumenten.

NMEA0183/NMEA2000:

Deze optie is voor de uitwisseling van NMEA signalen naar andere instrumenten. NMEA 0183 en NMEA2000 interfaces worden meestal gebruikt met andere merken nautische instrumenten. Selecteer een poort (NMEA2000*, NMEA0183-Port 1 of NMEA-Port 2), , een communicatiesnelheid en selecteer de gewenste output data.

4-9-6 Tiid

Lokale offset: De tijd informatie van de GPS satellieten is in UTC (Universal Time Coordinates). Om de juiste tijd af te lezen kan de tijd van de kaartplotter gewijzigd worden voor zomer/wintertijd.

Tijd formaat: Selecteer een tijd formaat.

Datum formaat: Selecteer een datum formaat.

4-9-7 Herstel beginw.

Zet alle instellingen op de beginwaarden.

* De N(F)430 heeft alleen NMEA0183.

5 Installatie

Correcte installatie is essentieel voor de prestaties van het toestel. Het is van groot belang om het hoofdstuk Installatie van deze handleiding goed te bestuderen inclusief de documentatie die meegeleverd wordt bij de antenne en ieder ander instrument, voordat met de installatie wordt gestart. Voor meer informatie kan contact worden opgenomen met de lokale dealer of de distributeur Rcom (www.rcom.nl).

5-1 Opties en Accessoires

Optionele sensors en instrumenten

- GPS of DGPS Antenne.

- DSC Marifoon
- Andere instrumenten: De Samyung kaartplotter kan data van andere instrumenten ontvangen en data naar andere instrumenten sturen via NMEA0183.

Aansluitingen

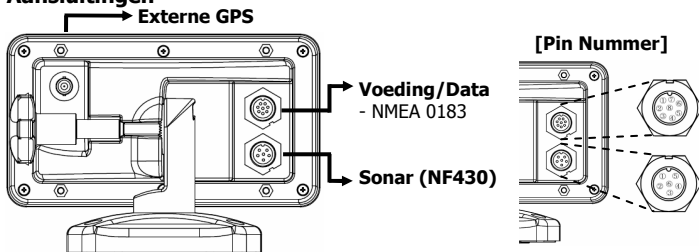

[Voeding & Data]

Pin Nummer	Kleur	Detail
1	Zwart	GND: - Voeding, NMEA GND
2		Niet in gebruik
3	Wit	NMEA 1 Uit
4	Groen	NMEA 1 In
5	Rood	+ Voeding, 10 tot 36 V DC
6		Niet in gebruik
7		Niet in gebruik
8		Niet in gebruik

[Sonar]

Pin Number	Functions
1	Sonar +
2	Temp, GND
3	Niet in gebruik
4	Temp
5	Sonar -
6	Sonar GND

5-2 Aansluitingen

De GPS kaartplotter heeft connectoren die gebruikt worden voor aansluiting op de voeding, GPS antenne en op NMEA instrumenten zoals Marifoons, AIS ontvangers, Digitale Instrumenten en Stuurautomaten.

5-3 Voeding / Data kabel

Voeding

- Sluit het toestel volgens onderstaande tekening aan op de stroomvoorziening.

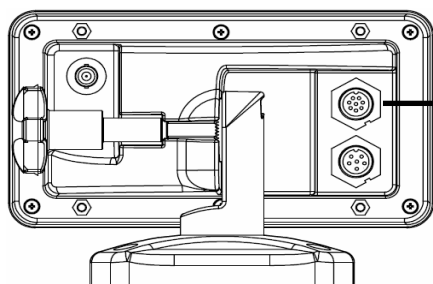

Voeding / Data kabel

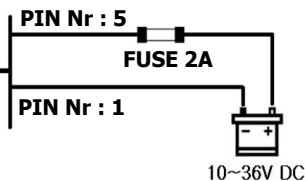

5-4 GPS Antenne

5-4-1 Externe Antenne

Installeren van de Antenna

De standaard meegeleverde antenne moet met de BNC connector aangesloten worden op het toestel volgens bijgevoegde tekening.

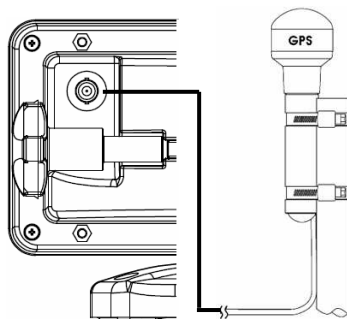

5-4-2 De antenne via NMEA

Antenna via NMEA

De Samsung kaartplotter kan GPS data ontvangen van een compatible instrument (NMEA). De kaartplotter kan aangesloten worden op verschillende externe GPS instrumenten.

- Een optionele (Differential Beacon) DGPS antenne om verbeterde nauwkeurigheid te geven binnen het bereik van land differentieel bakens, in gebieden waar WAAS of EGNOS niet beschikbaar is. Deze DGPS antennes beschikken zowel over een GPS ontvanger als over een bakenontvanger, en passen de correcties van de bakens automatisch toe op de GPS positie.

Om DGPS opties in te stellen (Geen of WAAS/EGNOS):

Sluit de GPS direct aan op de ingang. Stel de optie in. De nieuwe instelling zal getoond worden, indien succesvol toegepast.

Opmerking:

De Samsung kaartplotter kan de WAAS en EGNOS DGPS correcties toepassen op elke GPS antenne.

Voor meer informatie, Neem contact op met RCOM.

5-5 Sonar

Sonar

- Sluit de standaard meegeleverde transducer (NF430) aan op de onderstaande manier.

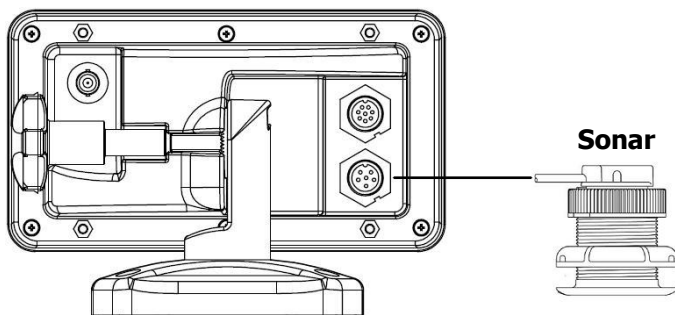

5-6 NMEA 0183

De GPS kaartplotter kan aangesloten worden op externe apparaten met NMEA0183 en informatie weergeven zoals:

- DSC Marifoon.
- GPS antenne(NMEA 0183).
- Navtex.
- AIS ontvanger.

Voeding / Data kabel

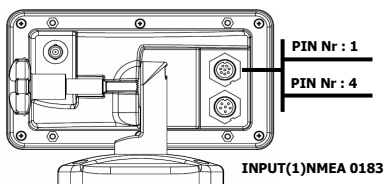

Voeding / Data kabel

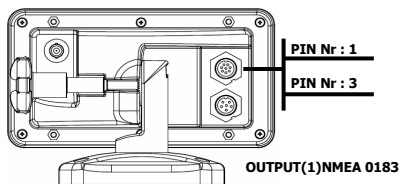

Overige NMEA instrumenten

NMEA is een industrie standaard voor het onderling aansluiten van instrumenten. De kaartplotter kan aangesloten worden op andere NMEA instrumenten. Stel de optionele NMEA instrumenten in volgens bovenstaande schema's.

- De kaartplotter kan diepte en watertemperatuur ontvangen en weergeven van een optioneel, compatibel instrument .
- De kaartplotter kan data ontvangen van een optionele, compatibel GPS of GPS/DGSP bron.

- De Samyung kaartplotter kan een GPS-positie en andere navigatie data verzenden naar een stuurautomaat of ander instrument. Een stuurautomaat heeft APB, APA en VTG berichten nodig. Voor meer informatie over het versturen van NMEA data naar een instrument, neem contact op met RCOM.

Bij instelling voor het verzenden van NMEA data naar andere instrumenten: stel **NMEA Uit** in en specificeer de NMEA data die verstuurd moet worden.

5-7 Instelling en test

1. Plaats een afdekkap op elke niet gebruikte connector aan de achterzijde van het toestel. Controleer of alle connectoren aangesloten zijn en of het toestel op zijn plaats zit.
2. Als het instrument op de steun is bevestigd, stel dan de hoek en de rotatie in voor de beste aflezing en zet de bevestiginghendel handvast.
3. Plaats indien nodig de NAVIONICS kaart.
4. Ga naar de insteldata om de Samyung kaartplotter in te stellen naar eigen voorkeuren en om elke optionele sensor of data in te stellen.
5. Controleer in het Satelliet scherm of er GPS satellieten ontvangen worden. Wacht totdat de GPS ontvanger opgestart is en de GPS satelliet status veranderd in "Gebruikt in fix".

EC DECLARATION OF CONFORMITY

This certifies that the following designated product

Product Name : GPS Plotter
Model Name : NF430, N430, F430
Rated Input voltage : DC24V, DC13.8V
Rated Frequency : -

Related standards for EMC Directive ;

2004/108/EC: EN 60945:2002

Test Report No. : BWS-11-EC-0097

This declaration is the responsibility of the manufacturer / importer

Samyung ENC Co., Ltd.

1123-17, Dongsam-Dong, Youngdo-Gu, Busan 606-083, Korea

The Product herewith complies with the requirements of EMC Directive 2004/108/EC and is marked in accordance with the CE Marking Directive 93/68/EEC.

Manufacturer

Samyung ENC Co., Ltd.
1123-17, Dongsam-Dong, Youngdo-Gu,
Busan 606-083, Korea

(Date) Aug 22 2011
(Signature) _____



 **SAMYUNG ENC 1 YEAR WARRANTY**

Thank you for purchasing an SAMYUNG ENC product. This product has been thoroughly checked and is covered by the **Samyung ENC's warranty** for defects in materials and workmanship under normal use from the date of purchase.

This warranty provides for the free repair or replacement of defective parts from our Samyung ENC authorized dealer.

In the event that your SAMYUNG ENC product needs service, please return your SAMYUNG ENC product at your expense (shipping and insurance) to your Samyung ENC distributor or SAMYUNG ENC authorized Service Centres. SAMYUNG ENC will, at its discretion, repair or replace any defective products or its components at no cost to you. This is your exclusive remedy for defective products

Following is not under Warranty .

1. Consumable items, including, but not limited to: fuses, impellers, impeller bearings, impeller shafts are specifically excluded from this warranty
2. All costs associated with transducer replacement, other than the cost of the transducer itself
3. As a result of incorrect installation, misuse, accident, water damage, abuse or other external causes
4. By modification or service other than by SAMYUNG ENC or authorized distributors, authorized Service Centres
5. If the serial number label on the unit has been removed, altered or mutilated



SAMYUNG ENC

www.samyungenc.com

 **SAMYUNG ENC Co.,Ltd.**

Head Office : 1123-17, Dongsam-Dong, Youngdo-Gu, Busan, Korea, 606-083 Tel : 82-51-601-5530(Rep.) Fax : 82-51-413-4446
A/S Center : 65-20, 2-Ga Namhang-Dong, Yungdo-Gu, Busan, Korea, 606-032 Tel : 82-51-601-5570~4(Rep.) Fax : 82-51-416-5515